

**OBL098
OVL098**

**LOW BOY OIL FURNACE
INPUT CAPACITIES 77,000–98,000**

Installation Instructions

THIS BOOKLET CONTAINS IMPORTANT INFORMATION

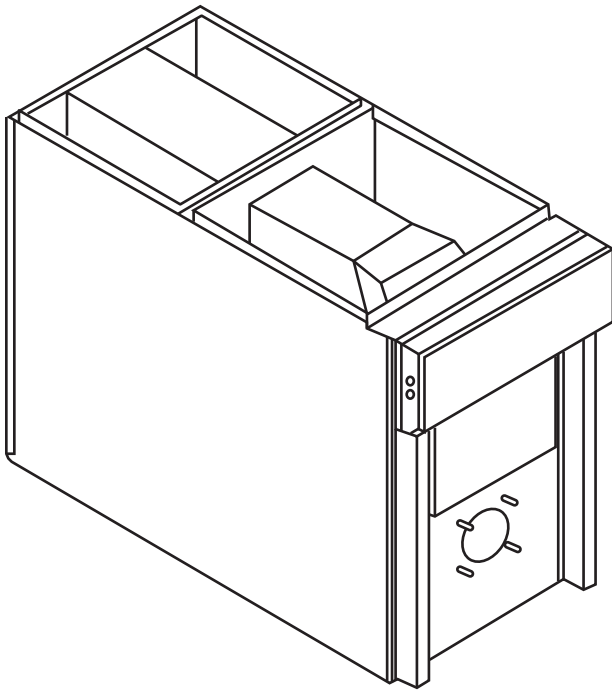

A09489

INSTALLER: Use the information in this booklet to install the appliance and affix this booklet adjacent to the appliance after installation.

USER: Keep this booklet of information for future reference.

SERVICER: Use the information in this booklet to service the appliance and affix the booklet adjacent to the appliance after servicing.



Use of the AHRI Certified TM Mark indicates a manufacturer's participation in the program. For verification of certification for individual products, go to www.ahridirectory.org.

TABLE OF CONTENTS

1.	SAFETY REGULATIONS.....	3
1.1	SAFETY LABELING AND WARNING SIGNS.....	3
1.2	IMPORTANT INFORMATION.....	3
1.3	DETECTION SYSTEMS.....	3
1.4	DANGER OF FREEZING.....	3
2	INSTALLATION.....	4
2.1	POSITIONING THE FURNACE.....	4
2.1.1	Installation in an enclosure.....	4
2.2	ELECTRICAL SYSTEM.....	4
2.3	installation of the thermostat.....	4
2.4	INSTALLATION OF THE BURNER.....	5
2.4.1	Nozzles.....	5
2.4.2	Air and Turbulator Settings.....	5
2.4.3	Post purge delay adjustment.....	5
2.5	VENTING.....	5
2.5.1	Masonry chimney.....	5
2.5.2	Factory Built Chimneys.....	5
2.5.3	Draft Regulator.....	5
2.5.4	Side-Wall Venting.....	5
2.6	BLOCKED VENT SHUT-OFF DEVICE (BVSO) FOR CHIMNEY VENTING.....	6
2.6.1	BVSO Performance Test.....	6
2.7	COMBUSTION AIR SUPPLY AND VENTILATION.....	6
2.7.1	Contaminated Combustion Air.....	6
2.7.2	Burner with Outdoor Combustion Air Kit.....	6
2.8	OIL TANK.....	6
2.9	DUCTING.....	7
2.9.1	Air filter.....	7
2.9.2	Supply air adjustment (4 speed motor).....	7
2.9.3	Supply air adjustment (ecm variable speed motors).....	7
2.10	INSTALLATION OF ACCESSORIES.....	8
2.10.1	Humidifier (HUM).....	8
2.10.2	Electronic Air Cleaner (EAC).....	8
2.10.3	Air Conditioner (or Heat Pump).....	8
3	OPERATION.....	9
3.1	START-UP.....	9
3.2	OPERATING SEQUENCE OIL HEATING MODE.....	9
3.3	CHECKS AND ADJUSTMENTS.....	9
3.3.1	Purging the oil line.....	9
3.3.2	Pressure adjustment.....	9
3.3.3	Combustion Check.....	9
3.3.4	Draft Regulator adjustment.....	9
3.3.5	Overfire pressure test.....	9
3.3.6	Vent Temperature Test.....	9
3.3.7	Supply air Temperature Rise Test.....	10
3.3.8	Limit Control Check.....	10
3.3.9	Restart after burner failure.....	10
4	MAINTENANCE.....	11
4.1	CLEANING THE HEAT EXCHANGER.....	11
4.2	CLEANING THE BLOCKED VENT SHUT-OFF DEVICE (BVSO).....	11
4.3	CLEANING OF THE BURNER HEAD.....	11
4.4	REPLACING THE NOZZLE.....	11
4.5	REPLACING THE OIL FILTER.....	11
4.6	REPLACING THE AIR FILTER.....	11
5	FURNACE INFORMATION.....	12
6	DIMENSIONS AND RATINGS.....	13
7	COMPONENTS AND PARTS LIST.....	18

TABLE OF TABLES

Table 1:	Blower speed adjustments (heating mode, 4 speed motor).....	7
Table 2:	Blower speed adjustments (A/C mode, 4 speed motor).....	7
Table 3:	Heating Mode.....	7
Table 4:	Air Conditioning Mode.....	7
Table 5:	CFM adjustment - All Modes.....	7
Table 6:	Delay adjustments - Heating Mode.....	7
Table 7:	Technical Specifications.....	13
Table 8:	Airflow Data, Models with 1/3 HP PSC motors.....	14
Table 9:	Airflow Data, Models with 1/2 HP ECM motors.....	14
Table 10:	Minimum clearances from combustible material.....	15
Table 11:	Parts List - With 4 Speed motor PSC.....	19
Table 12:	Parts List - With variable speed motor ECM.....	21

TABLE OF FIGURES

Figure 1:	Location and dimensions of ventilation air openings in a closet door.....	4
Figure 2:	Heating & Air Conditioning - With 4 Speed Motor.....	5
Figure 3:	Thermostat Wiring- Heating & Air Conditioning - With ECM Variable Speed Motor.....	5
Figure 4:	Thermostat Wiring-Heating & Air Conditioning/HeatPump - With ECM Variable Speed Motor.....	5
Figure 5:	Blower start / stop delays - Board #1158.....	7
Figure 6:	Furnace Dimensions.....	15
Figure 7:	Wiring Diagram - 4 Speed Motor (PSC).....	16
Figure 8:	Wiring Diagram - Variable Speed Motor (ECM).....	17
Figure 9:	Parts List - With 4 Speed motor PSC.....	18
Figure 10:	Parts List - With variable speed motor ECM.....	20

1. SAFETY REGULATIONS

1.1 SAFETY LABELING AND WARNING SIGNS

The words DANGER, WARNING AND CAUTION are used to identify the levels of seriousness of certain hazards. It is important that you understand their meaning. You will notice these words in the manual as follows:

 DANGER
Immediate hazards that WILL result in death, serious bodily injury and/or property damage.

 WARNING
Hazards or unsafe practices that CAN result in death, bodily injury and/or property damage.

CAUTION
Hazards or unsafe practices that CAN result in bodily injury and/or property damage.

1.2 IMPORTANT INFORMATION

 WARNING
Non-observance of the safety regulations outlined in this manual will potentially lead to consequences resulting in death, serious bodily injury and/or property damage.

- a) It is the homeowner's responsibility to engage a qualified technician for the installation and subsequent servicing of this furnace;
- b) Do not use this furnace if any part of it was under water. Call a qualified service technician immediately to assess the damage and to replace all critical parts that were in contact with water;
- c) Do not store gasoline or any other flammable substances, such as paper, carton, etc. near the furnace;
- d) This furnace is designed for use with #1 or #2 heating oil only. The use of gasoline, motor oil or any other oil containing gasoline is prohibited;
- e) Never block or otherwise obstruct the filter and/or return air openings;
- f) Ask the technician installing your furnace to show and explain to you the following items:
 - i) The main disconnect switch;
 - ii) The shut-off valve on the oil tank;
 - iii) The oil filter and how to change it (once a year);
 - iv) The air filter and how to change it (check monthly and clean or replace if necessary.)
- g) Before calling for service, be sure to have the information page of your manual close by in order to be able to provide the contractor with the required information, such as the model and serial numbers of the furnace.



WARNING

Installations and repairs performed by unqualified persons can result in hazards to them and to others. Installations must conform to local codes or, in the absence of same, to codes of the country having jurisdiction.

The information contained in this manual is intended for use by a qualified technician, familiar with safety procedures and who is equipped with the proper tools and test instruments.

Failure to carefully read and follow all instructions in this manual can result in death, bodily injury and/or property damage.

1.3 DETECTION SYSTEMS

It is recommended that carbon monoxide detectors be installed wherever oil or gas fired heaters are used. Carbon monoxide can cause bodily harm or death. For this reason, agency approved carbon monoxide detectors should be installed in your residence and properly maintained to warn of dangerously high carbon monoxide levels.

There are several sources of possible smoke and flames in a residence. Smoke and flames can cause bodily harm or death. For this reason, agency approved smoke detectors should be installed in your residence and properly maintained, to warn early on, of a potentially dangerous fire. Also, the house should be equipped with approved and properly maintained fire extinguishers.

Your unit is equipped with safety devices that can prevent it from functioning when anomalies are detected such as a blocked venting system.

1.4 DANGER OF FREEZING

CAUTION

If your furnace is shut down during the cold weather season, water pipes may freeze, burst and cause serious water damage. Turn off the water supply and bleed the pipes.

If the heater is left unattended during the cold weather season, take the following precautions:

- a. Close the main water valve in the house and purge the pipes if possible. Open all the faucets in the house;
- b. Ask someone to frequently check the house during the cold weather season to make sure that there is sufficient heat to prevent the pipes from freezing. Tell this person to call an emergency number if required.

2 INSTALLATION

The unit is shipped with a burner and its controls. It requires a 115VAC power supply to the control panel and thermostat hook-up as shown on the wiring diagram, one or more oil line connections, suitable ductwork and connection to a properly sized vent.

All local and national code requirements governing the installation of oil burning equipment, wiring and the flue connection **MUST** be followed. Some of the codes that may apply are:

- CSA B139:** Installation code for oil burning equipment.
- ANSI/NFPA 31:** Installation of oil burning equipment.
- ANSI/NFPA 90B:** Warm air heating and air conditioning systems.
- ANSI/NFPA 211:** Chimneys, Fireplaces, Vents and solid fuel burning appliances.
- ANSI/NFPA 70:** National Electrical Code.
- CSA C22.1 or CSA C22.10:** Canadian Electrical Code.

Only the latest issues of these codes may be used.

2.1 POSITIONING THE FURNACE



WARNING

Fire and explosion hazard.

The furnace must be installed in a level position, never where it will slope toward the front. Do not store or use gasoline or any other flammable substances near the furnace. Non-observance of these instructions will potentially result in death, bodily injury and/or property damage.

CAUTION

This furnace is not watertight and is not designed for outdoor installation. It must be installed in such a manner as to protect its electrical components from water. Outdoor installation will lead to a hazardous electrical condition and to premature failure of the equipment.

The minimum clearances from combustible material for each of the positions are specified in Table 10.

If the furnace is installed in a basement or on a dirt floor, in a crawl space for example, it is recommended to install the unit on a cement base 2.5 cm to 5.0 cm (1" to 2") thick.

The unit must be installed in an area where the ambient and return air temperatures are above 15°C (60°F). In addition, the furnace should be installed as closely as possible to the vent, so that the connections are direct and kept to a minimum. The heater should also be located close to the centre of the air distribution system.

2.1.1 Installation in an enclosure

The unit can be installed in an enclosure such as a closet. However, 2 ventilation openings are required for combustion air. The openings should be located in front of the furnace approximately 15 cm (6") above the floor and 15 cm (6") below the ceiling. Figure 1 indicates the minimum dimensions required and the location of the openings.

Figure 1: Location and dimensions of ventilation air openings in a closet door

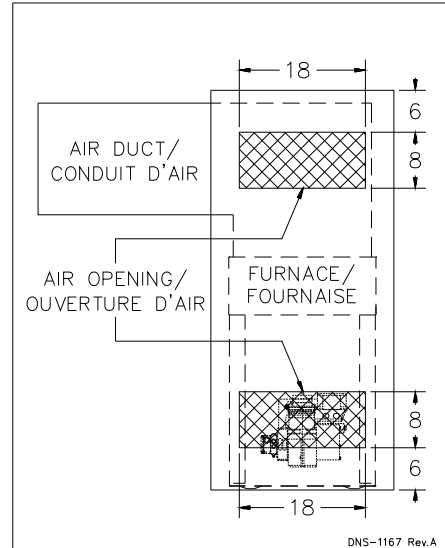

2.2 ELECTRICAL SYSTEM

CAUTION

The exterior of the unit must have an uninterrupted ground to minimize the risk of bodily harm, if ever an electrical problem develops. A green ground screw is supplied with the control box for that purpose.

The appliance must be installed in accordance with the current ANSI/NFPA 70 National Electrical Code, CSA C22.1 Canadian Electrical Code Part 1 and/or local codes.

The control system depends on the correct polarity of the power supply. Connect "HOT" wire (H) and "NEUTRAL" wire (N) as shown in Figures 7 and 8.

A separate line voltage supply should be used, with fused disconnect switch or circuit breaker, between the main power panel and the unit.

Only copper wire may be used for the 115V circuit on this unit. If wires need to be changed, the replacements must have the same temperature resistance as the originals.

2.3 installation of the thermostat

A thermostat must be installed to control the temperature of the area to be heated. Follow the instructions supplied with the thermostat. Also refer to the wiring diagrams provided with the heating/air conditioning unit. The connections must be made as indicated on the following diagrams and the wiring diagrams.

Figure 2: Thermostat Wiring-Heating & Air Conditioning - With 4 Speed Motor

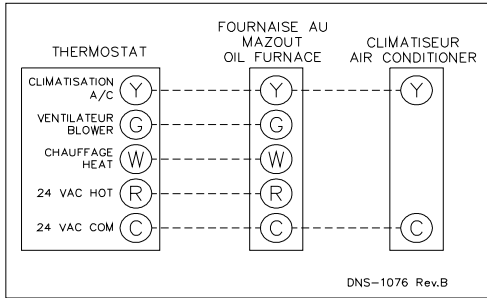

Figure 3: Thermostat Wiring- Heating & Air Conditioning - With ECM Variable Speed Motor

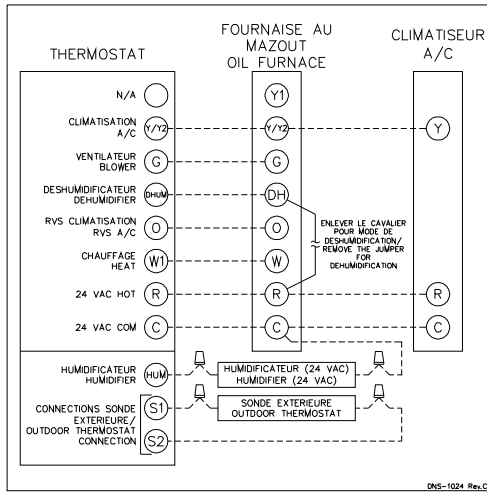
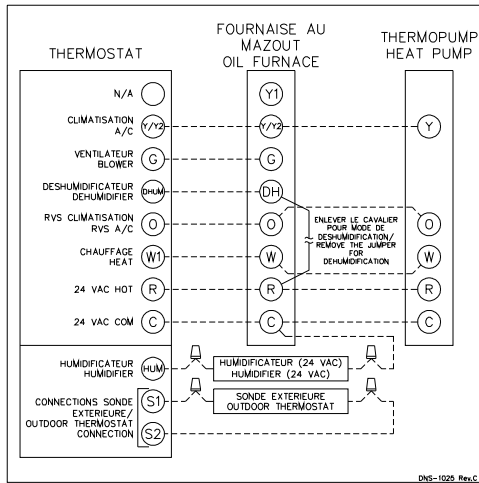

Figure 4: Thermostat Wiring-Heating & Air Conditioning/HeatPump - With ECM Variable Speed Motor



2.4 INSTALLATION OF THE BURNER

Also refer to the burner manufacturer's instructions.

1. Position the gasket between the mounting flange and the burner mounting plate. Align the holes in the burner mounting plate with the studs on the mounting flange and bolt securely in place.
2. Remove the burner drawer assembly or the air tube assembly;
3. Install the nozzle (refer to Technical Specifications, p.13);
4. Check the electrode settings;
5. Make the electrical connections;
6. Complete oil line connections.

2.4.1 Nozzles

The burner comes equipped with an appropriate nozzle. However, if another size or a replacement nozzle is required, use the manufacturer's recommended spray angle and type as shown in Table 1 and based on a pump pressure of 100 psi.

Always select nozzle sizes by working back from the desired flow rate at operating pressure and not the nozzle marking.

2.4.2 Air and Turbulator Settings

Before starting the burner for the first time, adjust the air and turbulator settings to those listed in this manual, Table 6. Once the burner becomes operational, final adjustments will be required. Refer to section 3 of this manual.

2.4.3 Post purge delay adjustment

The post purge delay on the oil-fired burners is factory set to zero second. This delay is applicable for all installations with chimney venting. For heating units installed with side wall venting and a burner equipped with this feature, the post purge delay must be set to 15 seconds. No delay is required for Riello burners. Refer to the burner control instruction manual and markings for proper adjustment of the post purge delay.

2.5 VENTING



WARNING

Poisonous carbon monoxide gas hazard.

Never install a hand operated damper in the vent pipe. However, any Underwriters Laboratories listed, electrically operated automatic type vent damper may be installed if desired. Be sure to follow the instructions provided with vent damper. Also, read and follow all instructions in this section of the manual. Failure to properly vent this furnace or other appliances can result in death, bodily injury and/or property damage.

To ensure the safe and proper functioning of an oil furnace, it must always be connected to a flue with sufficient draft or to an approved side-wall venting system. In addition, it is strongly recommended to perform a complete inspection of all the existing venting systems.

2.5.1 Masonry chimney

This furnace can be vented into an existing masonry chimney. However, the unit must not be vented into a chimney into which a solid fuel burning furnace is already being vented.

Before venting this furnace into a chimney, its condition must be checked and repairs made, if necessary. Also, the chimney lining and dimensions must conform to local and national codes.

2.5.2 Factory Built Chimneys

Oil fired furnaces are approved for use with "L" type vents. The unit may also be used with an approved chimney of proper dimensions and temperature ratings as specified in the installation code. Refer to chimney manufacturer's instructions for proper installation.

2.5.3 Draft Regulator

It is recommended that a draft regulator be installed in cases where the draft is either high or variable due to external conditions. Follow the instructions provided with the regulator.

2.5.4 Side-Wall Venting

The heating unit is approved for side-wall venting. This system is comprised of a model VTK-54 / VTK-098 / KLAVT0101DET side-wall venter and a 4" insulated vent pipe, model IFV-410 / IFV098-10 / KLAFV0101DET, IFV-420 / IFV098-20 / KLAFV0201DET. Refer to the installation instructions provided with the venting system.

2.6 BLOCKED VENT SHUT-OFF DEVICE (BVSO) FOR CHIMNEY VENTING

CAUTION

It is imperative that this device be installed by a qualified service technician.

A positive pressure venting system (Sealed Combustion System or Direct Vent) **MUST NOT** use the BVSO. Follow the instructions supplied with the venting system.

This device is designed to detect the insufficient evacuation of combustion gases in the event of a vent blockage. In such a case the thermal switch will shut down the oil burner. The device will then need to be re-armed MANUALLY.

Refer to the detailed instructions and wiring diagrams supplied with the BVSO for the installation and wiring procedures. The length of wires supplied with the unit is such that the safety device must be installed between the flue outlet of the appliance and the draft regulator, as indicated in the instructions.

It is also essential that the BVSO be maintained annually. For more details refer to the instructions supplied with the device itself, as well as Section 3 of this Manual.

2.6.1 BVSO Performance Test

The purpose of the following test is to check that the electrical outlet on the furnace, designated to the BVSO, is functional.

1. Start up the burner;
2. Remove the three-pole plug from the BVSO outlet on the furnace;
3. The burner must shut-off immediately, while the blower continues to run to the end of the cool-down cycle.

If the test is not in line with the above, call a QUALIFIED SERVICE TECHNICIAN.

2.7 COMBUSTION AIR SUPPLY AND VENTILATION



WARNING

Poisonous carbon monoxide gas hazard.

Comply with NFPA 31 (U.S.) and CSA B139 (Canada) standards for the installation of Oil Burning Equipment and applicable provisions of local building codes to provide combustion and ventilation air.

Failure to provide adequate combustion and ventilation air can result in death, bodily injury and/or property damage.

Oil furnaces must have an adequate supply of combustion air. It is common practice to assume that older homes have sufficient infiltration to accommodate the combustion air requirement for the furnace. However, home improvements such as new windows, doors, and weather stripping have drastically reduced the volume of air infiltration into the home.

Refer to oil furnace installation codes relative to combustion and ventilation air requirements. Consult Section 2.1 in this manual, specifically for units installed in an enclosed space.

Home air exhausters are common. Bathroom and kitchen fans, power vented clothes dryers and water heaters all tend to create a negative pressure condition in the home. Should this occur the chimney becomes less and less effective and can easily downdraft. In certain cases, mechanically supplied air, by way of a blower, interlocked with the unit, is necessary. It is the installer's responsibility to check that.

2.7.1 Contaminated Combustion Air

Installations in certain areas or types of structures will increase the exposure to chemicals or halogens that may harm the furnace. These conditions will require that only outside air be used for combustion.

The following areas or types of structures may contain or be exposed to certain substances, potentially requiring outside air for combustion:

- a. Commercial buildings;
- b. Buildings with indoor pools;
- c. Furnaces installed near chemical storage areas.

Exposure to the following substances:

- a. Permanent wave chemicals for hair;
- b. Chlorinated waxes and cleaners;
- c. Chlorine based swimming pool chemicals;
- d. Water softening chemicals;
- e. De-icing salts or chemicals;
- f. Carbon tetrachloride;
- g. Halogen type refrigerants;
- h. Cleaning solvents (such as perchloroethylene);
- i. Printing inks, paint removers, varnishes, etc. ;
- j. Hydrochloric acid;
- k. Solvent based glue;
- l. Antistatic fabric softeners for clothes dryers;
- m. Acid based masonry cleaning materials.

2.7.2 Burner with Outdoor Combustion Air Kit

Certain burners are designed to function with combustion air taken directly from the outside. Follow the instructions provided with the burner, the fresh-air supply kit or the side-wall venting kit.

2.8 OIL TANK



WARNING

Fire and explosion hazard.

Use only approved heating type oil in this furnace. DO NOT USE waste oil, used motor oil, gasoline or kerosene.

Use of these will result in death, bodily injury and/or property damage.

CAUTION

When a 0.75 USGPH or smaller nozzle is used, a 10 micron or finer filter, must be installed on the oil supply line to the furnace inside the building where the unit is located.

This is a requirement in order for the heat exchanger warranty to remain in force.

Check your local codes for the installation of the oil tank and accessories.

At the beginning of each heating season or once a year, check the complete oil distribution system for leaks.

Ensure that the tank is full of clean oil. Use No.1 or No.2 Heating Oil (ASTM D396 U.S.) or in Canada, use No.1 or No.2 Furnace Oil.

A manual shut-off valve and an oil filter shall be installed in sequence from tank to burner. Be sure that the oil line is clean before connecting to the burner. The oil line should be protected to eliminate any possible damage. Installations where the oil tank is below the burner level must employ a two-pipe fuel supply system with an appropriate fuel pump. A rise of 2.4 m (8') and more requires a two stage pump and a rise greater than 4.9 m (16') an auxiliary pump. Follow the pump instructions to determine the size of pipe needed in relation to the rise or to the horizontal distance.

2.9 DUCTING



WARNING

Poisonous carbon monoxide gas hazard.

DO NOT draw return air from inside a closet or utility room. Return air MUST be sealed to the furnace casing.

Failure to properly seal ducts can result in death, bodily injury and/or property damage.

The ducting must be designed and installed according to approved methods, local and national codes as well as good trade practices.

When ducting supplies air to a space other than where the furnace is located, the return air must be sealed and also be directed to the space other than where the furnace is located.

2.9.1 Air filter

A properly sized air filter must be installed on the return air side of the unit. Refer to the Technical Specifications, table 7, for the correct dimensions. Also refer to the instructions supplied with the filter.

2.9.2 Supply air adjustment (4 speed motor)

On units equipped with 4-speed blower motors, the supply air must be adjusted based on heating/air conditioning output and the static pressure of the duct system. For the desired air flow refer to the following table as well as the air flow tables 9 based on static pressure in the Technical Specifications section of this manual.

Table 1: Blower speed adjustments (heating mode, 4 speed motor)

HEATING CAPACITY (USGPH)	STATIC PRESSURE (W.C.)	RECOMMENDED BLOWER SPEED
0.55	0.25"	MED-LOW
0.55	0.50"	MED-LOW
0.70	0.25"	MED-HIGH
0.70	0.50"	HIGH

Table 2: Blower speed adjustments (A/C mode, 4 speed motor)

A/C CAPACITY (TONS)	RECOMMENDED BLOWER SPEED
2.0	MED-LOW
2.5	MED-HIGH
3.0	HIGH

To effect the adjustment, the RED (for heating) and BLUE (for cooling and heat pump) wires can be changed on the motor. Also, refer to the position of the wires on the electronic board of the unit and consult the wiring diagrams. If the heating and air conditioning speeds are the same, the RED wire must be moved to "UNUSED LEADS" on the electronic board and the jumper provided with the BLUE wire must be used between the "HEAT" and "COOL" terminals.

The blower start/stop delays can be adjusted by positioning the DIP switches on the electronic board as shown in the following figures. However, the recommended adjustments are 60 seconds blower ON delay and 2 minutes blower OFF delay.

Figure 5: Blower start / stop delays - Board #1158

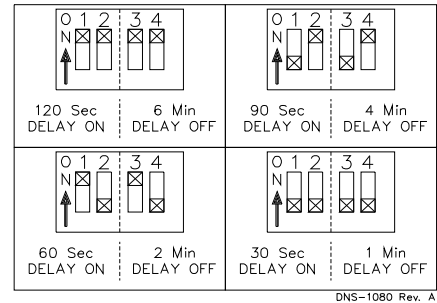

2.9.3 Supply air adjustment (ECM variable speed motors)

On units equipped with ECM variable speed blower motors, the air supply must be adjusted based on heating/air conditioning output. The start/stop delays of the blower must also be adjusted by positioning the DIP switches on the electronic board. Refer to the following tables and the wiring diagram, figure 8, in this manual for the proper settings:

Table 3: Heating Mode

SW1 – HEAT			Input USGPH
DIP Switch Positions			
1	2	POSITION	
OFF	OFF	A	0.70
ON	OFF	B	0.55
OFF	ON	C*	0.55
ON	ON	D	ALL

Table 4: Air Conditioning Mode

SW2 – COOL			Output Tons
DIP Switch Positions			
1	2	POSITION	
OFF	OFF	A	3.0
ON	OFF	B	2.5
OFF	ON	C	2.0
ON	ON	D	1.5

Table 5: CFM adjustment - All Modes

SW3 – ADJ (Adjustment)			CFM HTG. % increase or decrease	CFM A/C % increase or decrease
DIP Switch Positions				
1	2	POSITION		
OFF	OFF	A	0%	0%
ON	OFF	B	+10%	+10%
OFF	ON	C	-10%	-10%
ON	ON	D	N/A	0%

Table 6: Delay adjustments - Heating Mode

SW4 – DELAY			Input USGPH
DIP Switch Positions			
1	2	POSITION	
OFF	OFF	A	0.70
ON	OFF	B	0.55
OFF	ON	C*	0.55
ON	ON	D	ALL

2.10 INSTALLATION OF ACCESSORIES



WARNING

Electrical shock hazard.

Turn OFF electrical power at the fuse box or service panel before making any electrical connections and ensure a proper ground connection is made before connecting line voltage.

Failure to do so can result in death or bodily injury.

2.10.1 Humidifier (HUM)

The 120 VAC HUM terminal on the electronic board of the blower is tied directly to terminal 8 of the 9-terminal connector of the electronic board. It supplies 120 VAC electric power when the burner is in operation.

A 24 VAC signal can also be supplied from the W and C terminals on the blower electronic board to activate a switching relay.

Also refer to the instructions supplied with the accessory.

2.10.2 Electronic Air Cleaner (EAC)

The EAC terminal on the electronic board supplies 120 VAC when the blower is operating in the heating or air conditioning mode. This signal can be used to activate an electronic air cleaner that is not equipped with an air flow switch. If the cleaner is equipped with an air flow switch, the S terminal on the electronic board can be used to provide a constant supply of 120 VAC.

Also refer to the instructions supplied with the accessory.

2.10.3 Air Conditioner (or Heat Pump)

An air conditioning coil has to be installed on the supply air side ONLY.



WARNING

Poisonous carbon monoxide gas hazard.

Install the evaporator coil on the supply side of the furnace ducting ONLY.

An evaporator coil installed on the return air side of the ducting can cause condensation to form inside the heat exchanger, resulting in heat exchanger failure. This in turn, can result in death, bodily injury and/or property damage.

A clearance of 15 cm (6") is required between the bottom of the coil drain pan and the top of the heat exchanger. If a heat pump is installed, a single thermostat able to control both, the furnace and heat pump is recommended in order to prevent simultaneous operation. It also prevents a direct transition from heating by way of the heat pump to heating with oil. Refer to the thermostat instructions or those of another control used for the proper wiring.

If a coil blower compartment is used, install air tight, motorized and automatic air dampers. Cold air coming from the coil and passing across the furnace can cause condensation and shorten the life of the heat exchanger.

3 OPERATION

3.1 START-UP

Before starting up the unit, be sure to check that the following items are in compliance:

1. The electrical installation, the oil supply system, the venting system, combustion air supply and ventilation;
2. The blower access door is in place and the blower rail locking screws are well tightened;
3. The Blocked Vent Shut-Off (BVSO) is installed according to instructions (for chimney venting);
4. The oil supply valve is open;
5. The burner "Reset" button is well pushed in or re-armed;
6. **The preliminary air adjustments on the burner** comply with the technical specifications in this manual;
7. The blower speed adjustments for heating and air conditioning are appropriate and according to the specifications in this manual;
8. The blower start/stop delays are satisfactory;
9. The thermostat of the room is in the heating mode and is set higher than the ambient temperature.

To start the unit, turn the main electrical switch "ON".

3.2 OPERATING SEQUENCE OIL HEATING MODE

1. The W-R contact closes;
2. The burner motor starts up to pre-purge the combustion chamber for a period of 10 to 15 seconds. During that time a spark is established on the electrodes;
3. The solenoid valve opens and a flame is established. Shortly after, the electrodes cease to spark;
4. Then the blower runs up to the corresponding heating speed. The delay and the fan speed depends on the settings that were made on the electronic board and or at the fan motor (4 speeds motor). Refer to Sections 2.9.2 and 2.9.3, as well as the CFM tables 8 and 9 for more details.
5. When the call for heat is satisfied, the solenoid valve closes, the flame goes out and the burner motor stops (after post purge delay, if applicable).
6. The blower stops shortly after the burner. The delay depends on the setting that were made on the electronic board that controls the blower. Refer to Sections 2.9.2 and 2.9.3 for more details.

Note: A detailed operating sequence of the oil burner is outlined in the instructions provided with the burner.

3.3 CHECKS AND ADJUSTMENTS

3.3.1 Purging the oil line

Open the bleed port screw and start the burner. Allow the oil to drain into a container for at least 10 seconds. The oil should flow absolutely free of white streaks or air bubbles to indicate that no air is being drawn into the suction side of the oil piping and pump. Slowly close and tighten the bleed screw. Once closed, the flame will light up.

3.3.2 Pressure adjustment

The oil pressure must be adjusted according to the Technical Specifications of this manual. An adjustment screw and a connection for a pressure gauge are located on the oil pump for that purpose. Also refer to the burner instruction manual.

3.3.3 Combustion Check

CAUTION

The heat exchanger metal surfaces may have oil and the insulation in the sound trap assembly also contains binders. These products will burn or evaporate when the unit operates for the first time. Because of that, the smoke reading may be skewed during the first minutes of operation. Therefore, the unit must operate during at least 60 minutes before taking any readings to adjust the combustion quality. Let the unit cool down before making any adjustments.

IMPORTANT

The combustion check verification **MUST** be performed after the nozzle replacement or the burner cleaning. After these manipulations, the combustion parameters are necessarily modified. Refer also to the burner instruction manual.

1. Pierce a test hole in the flue pipe, approximately 18 inches from the furnace breech. Insert the smoke test probe into the hole. For installation using a sidewall venting, use the orifice provided on the breech plate;
2. From a cold start, let the unit operate for about 5 minutes;
3. Set the burner air setting until you have between 0 and 1 on the Bacharach Scale (or a "trace");
4. Take a CO₂ sample at the same test location where the "trace" of smoke reading was taken and make note of it. Example: 13.8% of CO₂ or 2.5% of O₂;
5. Adjust the burner air setting to obtain a CO₂ reading 1.5% lower (or a O₂ reading 2.0% higher) than the reading associated with the "trace" of smoke. Example: 12.3% of CO₂ or 4.5% of O₂;
6. This method of adjusting the burner will result in clean combustion (Bacharach smoke scale between 0 and a trace) and ensure the proper functioning of the system. The optimum CO₂ level is around 12% to 13% (or 3.5% to 5.0% of O₂).

3.3.4 Draft Regulator adjustment

On chimney installations only, a barometric draft regulator (supplied with the furnace) must be installed, in order to ensure proper draft through the furnace. The barometric damper must be mounted with the hinge pins in a horizontal position and the face of the damper vertical for proper functioning (see instructions included with the damper.) After the furnace has been firing for at least five minutes, the draft regulator should be set to between -0.025" and -0.060" W.C.

3.3.5 Overfire pressure test

The overfire draft that is taken through the observation port, located above the burner, is a measurement necessary to determine if there is a blockage in the heat exchanger or the flue pipe. Refer to the Technical Specifications in this manual for overfire pressure values. A high pressure condition may be caused by excessive combustion air, due to the air band being too wide open, or a lack of flue draft (chimney effect) or some other blockage, such as soot in the secondary section of the heat exchanger or the use of an oversize nozzle input or high pressure pump.

3.3.6 Vent Temperature Test

1. After having adjusted the burner combustion, insert a thermometer into the test hole in the breech pipe;
2. The total vent temperature should be between 204 and 302°C (400 and 575°F). If not, check for improper a ir temperature rise, pump pressure, nozzle size or a badly sooted heat exchanger. Also refer to section 2.5 for proper flue pipe sizing.

CAUTION

Low flue gas temperature increases the risk of condensation. Adjust the total flue gas temperature at or higher then 204°C (400°F) in order for the heat exchanger warranty to remain in force.

3.3.7 Supply air Temperature Rise Test

1. Operate the burner for at least 10 minutes;
2. Measure the air temperature in the return air plenum;
3. Measuring the air temperature in the largest trunk coming off the supply air plenum, just outside the range of radiant heat from the heat exchanger. 0.3 m (12") from the plenum of the main take-off is usually sufficient;
4. The temperature rise is calculated by subtracting the return air temperature from the supply air temperature;
5. If the temperature rise is lower or exceeds the temperature specified in Table 7, p.13, change to the next lower or higher blower speed tap, until the temperature rise falls to the target. If the excessive temperature rise cannot be increased or reduced by changing fan speed, investigate for ductwork obstructions, dirty or improper air filter, improper firing caused by improper pump pressure or nozzle sizing.

3.3.8 Limit Control Check

After operating the furnace for at least 15 minutes, restrict the return air supply by blocking the filters or the return air register and allow the furnace to shut off on High Limit. The burner will shut off but the blower will continue to run.

Remove the obstruction and the burner should restart after a few minutes. The time required for the restart also depends on the adjustment of the blower "OFF" delay.

3.3.9 Restart after burner failure

1. Set the thermostat lower than room temperature;
2. Press the reset button on the burner primary control (relay)
3. Set the thermostat higher than room temperature;
4. If the burner motor does not start or ignition fails, turn off the disconnect switch and CALL A QUALIFIED SERVICE TECHNICIAN.

CAUTION

Do not attempt to start the burner when excess oil has accumulated, when the furnace is full of vapour or when the combustion chamber is hot.

4 MAINTENANCE



WARNING

Electrical shock hazard.

Turn OFF power and fuel to the furnace before any disassembly or servicing.

Failure to do so can result in death, bodily injury and/or property damage.

Preventive maintenance is the best way to avoid unnecessary expense and inconvenience. Have your heating system and burner inspected by a qualified service technician at regular intervals.

To maintain the reliability and optimal performance of the furnace, have a complete combustion check done after the annual maintenance call. Do not attempt to repair the furnace or its controls. Call a qualified service technician.

Before calling for repair service check the following points:

1. Check the oil tank gauge and make sure that the valve is open;
2. Check fuses and the circuit breaker;
3. Check if the main disconnect switch is ON ;
4. Set the thermostat above room temperature;
5. If ignition does not occur, turn off the disconnect switch and call a qualified service technician.

When ordering replacement parts, please specify the complete furnace model number and serial number.

4.1 CLEANING THE HEAT EXCHANGER

It is not generally necessary to clean the heat exchanger or flue pipe every year, but it is advisable to have the oil burner service technician check the unit before each heating season to determine whether the cleaning or replacement of parts is necessary.

If a cleaning is necessary, the following steps should be performed:

1. Turn OFF all utilities upstream from the furnace;
2. Disconnect the flue pipe;
3. Remove the flue collar panel located at the rear of the furnace;
4. Remove the clean-out door located at the front of the furnace;
5. Remove the heat exchanger baffles;
6. Disconnect the oil line and remove the oil burner;
7. Clean the secondary tubes and the primary cylinder with a stiff brush and a vacuum cleaner;
8. Before re-assembling the unit, the heat exchanger and combustion chamber should be inspected to determine if replacement is required;
9. After the cleaning replace the heat exchanger baffles, flue collar plate and oil burner;
10. Readjust the burner for proper operation.

4.2 CLEANING THE BLOCKED VENT SHUT-OFF DEVICE (BVSO)

For continuous safe operation, the Blocked Vent Shut-off device (BVSO) must be inspected and maintained annually by a qualified service technician.

1. **Disconnect power to the appliance;**
2. Remove the two screws holding on the BVSO assembly cover;
3. Remove the cover;
4. Remove the two screws holding the control box to the heat transfer tube assembly. Sliding the control box in the appropriate direction will unlock it from the heat transfer tube assembly;
5. Carefully remove any build-up from the thermal switch surface;

CAUTION

Do not dent or scratch the surface of the thermal switch. If the thermal switch is damaged it **MUST** be replaced.

6. Clean and remove any build-up or obstruction inside the heat transfer tube;
7. Re-mount, lock and fasten the control box with the 2 screws removed in step 4;
8. Re-attach the assembly cover with the screws removed in step 2;
9. Re-establish power to the unit.

4.3 CLEANING OF THE BURNER HEAD

Once annually, remove the retention head and electrodes from the drawer assembly and remove all foreign matter, if necessary. Also clean the extremity of the burner tube, if necessary.

4.4 REPLACING THE NOZZLE

Replace the nozzle once a year with the one specified in Table 7.

4.5 REPLACING THE OIL FILTER

Tank Filter

The tank filter should be replaced as required. Follow the manufacturer's instructions.

Secondary Filter

The 10 micron, or finer, filter cartridge should be replaced annually. Follow the manufacturer's instructions.

4.6 REPLACING THE AIR FILTER

Dirty filters have an impact on the efficiency of the furnace and increase fuel consumption.

Air filters should be replaced at least once a year. Very dusty conditions, the presence of animal hair and the like will require more frequent changing or cleaning.

5 FURNACE INFORMATION

Model: _____ Serial number: _____

Furnace installation date: _____

Service telephone # - Day: _____ Night: _____

Dealer name and address: _____

START-UP RESULTS

Nozzle: _____ Pressure: _____ lb/po²

Burner adjustments: Primary air _____

Fine air _____

Drawer Assembly _____

CO₂: _____ % Smoke scale: _____ (Bacharach)

Gross stack temperature: _____ °F

Ambient temperature: _____ °F

Chimney draft : _____ " W.C.

Overfire draft : _____ " W.C.

Test performed by: _____

6 DIMENSIONS AND RATINGS

Table 7: Technical Specifications

LOWBOY SERIES 098	UNITS WITH 1/3 HP 4-SPD. MOTOR		UNITS WITH 1/2 HP ECM MOTOR	
RATING AND PERFORMANCE				
Firing rate (USGPH)*	0.55	0.70	0.55	0.70
Input (BTU/h)*	77 000	98 000	77 000	98 000
Maximum Heating capacity, (BTU/h)*	65 000	81 000	65 000	81 000
Heating temperature rise (Degr. F)*	55 - 85 Degr. F		55 - 85 Degr. F	
Flue draft with chimney (inch of w.c.)	-0.06 à -0.025		-0.06 à -0.025	
Overfire pressure with chimney (inch of w.c.)	-0.035 à +0.010		-0.035 à +0.010	
Flue pressure with direct vent (inch of w.c. - no wind)	+0.03 à +0.20		+0.03 à +0.20	
Overfire pressure with direct vent (inch of w.c. - no wind)	+0.05 à +0.15		+0.05 à +0.15	
BECKETT BURNER; MODEL AFG (Chimney)	AFG70MQSS (Note 1)		AFG70MQSS (Note 1)	
Burner tube insertion length (inches)	1 3/4"		1 3/4"	
Head type	2 - Slot L2 Head		2 - Slot L2 Head	
Nozzle (Delavan)**	0.50 - 60A	0.60 - 60W	0.50 - 60A	0.60 - 60W
Pump pressure (PSIG)*	150	140	150	140
Head/Air setting	6/0	10/3	6/0	10/3
AFUE % (From CSA B212 standard and Canadian regulation)***	86.9%	86.4%	86,9% ‡	86,4% ‡
AFUE % (From ASHRAE 103 standard and US regulation)***	85.7%	85.1%	85,7% ‡	85,1% ‡
BECKETT BURNER; MODEL NX (Chimney or DV)	NX56LQ (Note 2)		NX56LQ (Note 2)	
Burner tube insertion length (inches)	1 3/4"		1 3/4"	
Head type	6 - Slot LQ Head		6 - Slot LQ Head	
Nozzle (Delavan)**	0.50 - 60W	0.60 - 60W	0.60 - 60W	0.65 - 60W
Pump pressure (PSIG)*	150	140	140	150
Head/Air setting	3.0	3.5	3.0	3.5
AFUE % (From CSA B212 standard and Canadian regulation)***	87.9%	86.3%	87,9% ‡	86,3% ‡
AFUE % (From ASHRAE 103 standard and US regulation)***	86.9%	85.2%	86,9% ‡	85,2% ‡
RIELLO BURNER; MODEL 40-F3 (Chimney)	F3 WITH AIR INLET DAMPER		F3 WITH AIR INLET DAMPER	
Burner tube insertion length (inches)	2 3/4"		2 3/4"	
Nozzle (Delavan)**	0.50 - 70A	0.60 - 70A	0.50 - 70A	0.60 - 70A
Pump pressure (PSIG)*	150	140	150	140
Combustion air adjustment (turbulator/damper)	0 / 2.0	1 / 3.5	0 / 2.0	1 / 3.5
AFUE % (From CSA B212 standard and Canadian regulation)***	87.6%	86.3%	87,6% ‡	86,3% ‡
AFUE % (From ASHRAE 103 standard and US regulation)***	86.6%	85.2%	86,6% ‡	85,2% ‡
RIELLO BURNER; MODEL 40-BF3 (Direct vent DV)	BF3		BF3	
Burner tube insertion length (inches)	2 3/4"		2 3/4"	
Nozzle (Delavan)**	0.50 - 70A	0.60 - 70A	0.50 - 70A	0.60 - 70A
Pump pressure (PSIG)*	150	140	150	140
Combustion air adjustment (turbulator/damper)	0 / 3,5	1 / 5.25	0 / 3,5	1 / 5.25
AFUE % (From CSA B212 standard and Canadian regulation)***	87.1%	85.4%	87,1% ‡	85,4% ‡
AFUE % (From ASHRAE 103 standard and US regulation)***	86.7%	85.0%	86,7% ‡	85,0% ‡
ELECTRICAL SYSTEM				
Volts - Hertz - Phase	115 - 60 - 1		115 - 60 - 1	
Rated current (Amps)	12.2		10.3	
Minimum ampacity for wire sizing (Amps)	13.7		12.2	
Max. fuse size (Amps)	15		15	
Control transformer (VA)	40		40	
External control power available	Heating (VA)		40	
	Cooling (VA)		30	
BLOWER DATA				
Heating blower speed at 0.25" W.C. SP	MED-LOW	MED-HIGH	See the ECM air flow table	
Heating blower speed at 0.50" W.C. SP	MED-LOW	HIGH		
Motor (HP) / number of speeds	1/3 HP / 4 speed		1/2 HP / ECM	
Blower size (diam. x width)	10" x 10" (tight housing)		10" x 10" (tight housing)	
GENERAL INFORMATION				
Overall dimensions (width x depth x height)	21" x 47" x 34"		21" x 47" x 34"	
Supply air opening (width x depth)	20" x 20"		20" x 20"	
Return air opening (width x depth)	18" x 20"		18" x 20"	
Filter size and quantity	20" x 20" x 1" ou 2"		20" x 20" x 1" ou 2"	
Shipping weight Lbs/Kg	175 Lbs / 80 Kg		175 Lbs / 80 Kg	
Air conditioning, maximum output (tons) at 0.5" W.C. SP	3.0		3.0	

Note 1: With Low firing baffle # 3708

Note 2: With Low firing baffle # 32229

*** INPUT & OUTPUT ADJUSTMENT**

- Pump pressure can be adjusted to maintain proper firing rate.
- Adjust flue gas temperature between 400° and 575°F.
- Adjust fan speed for the air temperature rise specified.

**** Default Installed Nozzle in bold characters**

***** AFUE value established after minimum 20 hours of operation.**

‡ =



Table 8: Airflow Data, Models with 1/3 HP PSC motors

BLOWER SPEED	EXTERNAL STATIC PRESSURE WITH AIR FILTER					
	0.2" (W.C.)	0.3" (W.C.)	0.4" (W.C.)	0.5" (W.C.)	0.6" (W.C.)	0.7" (W.C.)
HIGH	1420	1335	1240	1180	1085	1025
MED-HIGH	1275	1230	1170	1095	1045	960
MED-LOW	1015	1000	955	915	860	785
LOW	815	785	775	730	690	635

Table 9: Airflow Data, Models with 1/2 HP ECM motors

OIL HEATING MODE 24 VAC input (R) on W only				
SW1- HEAT DIP switch position	HEAT INPUT (USGPH)	CFM with SW3-ADJ DIP switch position A	CFM with SW3-ADJ DIP switch position B	CFM with SW3-ADJ DIP switch position C
A (1=OFF, 2=OFF)	0.70	1260	1385	1135
B (1=ON, 2=OFF)	0.55	1050	1155	945
*C (1=OFF, 2=ON)	0.55	850	935	765
D (1=ON, 2=ON)	Same value as DIP switch position A			
CONTINUOUS FAN 24 VAC input (R) on G only				
SW2- COOL DIP switch position	A/C size (TON)	CFM with SW3-ADJ DIP switch position A	CFM with SW3-ADJ DIP switch position B	CFM with SW3-ADJ DIP switch position C
A (1=OFF, 2=OFF)	3.0	900	1036	765
B (1=ON, 2=OFF)	2.5	750	860	635
C (1=OFF, 2=ON)	2.0	600	690	510
D (1=ON, 2=ON)	1.5	450	515	380
COOLING OR HEAT PUMP HEATING MODE 24 VAC input (R) to G, Y/Y2 and O (for cooling)				
SW2- COOL DIP switch position	A/C size (TON)	CFM with SW3-ADJ DIP switch position A	CFM with SW3-ADJ DIP switch position B	CFM with SW3-ADJ DIP switch position C
A (1=OFF, 2=OFF)	3.0	1200	1320	1080
B (1=ON, 2=OFF)	2.5	1000	1100	900
C (1=OFF, 2=ON)	2.0	800	880	720
D (1=ON, 2=ON)	1.5	600	660	540
In Cooling - Dehumidification mode, with no 24 VAC input to DH, the CFMs are reduced by 15%. The CFMs shown are reduced by 20% if there is 24 VAC input to Y1 (first stage cooling mode)				
DELAY PROFILE FOR OIL HEATING MODE				
SW4- DELAY DIP switch position	HEAT INPUT (USGPH)	PreRun On-Delay CFM Level - Time	ShortRun On-Delay CFM Level - Time	Off-Delay CFM Level - Time
A (1=OFF, 2=OFF)	0.7	13% - 45 sec.	19% - 30 sec	38% - 3 min.
B (1=ON, 2=OFF)	0.55	13% - 45 sec.	19% - 60 sec	38% - 3 min.
*C (1=OFF, 2=ON)	0.55	13% - 60 sec.	13% - 60 sec	38% - 3 min.
D (1=ON, 2=ON)	All	13% - 30 sec.	100% - 0 sec	100% - 2 min.
PreRun and ShortRun are the periods of time when the the blower starts at very low CFM to minimize the distributon of cool air in the system and then runs up to normal speed. Off Delay is the time required to cool down the heat exchanger with low CFMs, to minimize cool draft in the air distribution system.				
DELAY PROFILE FOR COOLING OR HEAT PUMP HEATING MODE				
No adjustment required	A/C size	PreRun On-Delay CFM Level - Time	ShortRun On-Delay CFM Level - Time	Off-Delay CFM Level - Time
-	All	NO DELAY	NO DELAY	100% - 90 sec

* Alternate adjustment in oil-fired heating mode with higher temperature rise

Table 10: Minimum clearances from combustible material

LOCATION	APPLICATION	CLEARANCES (combustible materials)	RECOMMENDED ACCESS FOR SERVICE
SIDES	FURNACE	2.54 cm (1")	0.6 m (24")
	SUPPLY PLENUM WITHIN 6 FEET OF FURNACE	2.54 cm (1")	
BACK	ACCESS PANEL TO BLOWER	10.16 cm (4")	0.6 m (24")
TOP	FURNACE OR PLENUM	5.08 cm (2")	
	HORIZONTAL WARM AIR DUCT WITHIN 6 FEET OF FURNACE	5.08 cm (2")	
BOTTOM	FURNACE (COMBUSTIBLE FLOOR)	0 cm (0")	
FLUE PIPE	AROUND FLUE PIPE	22.86 cm (9")	
FRONT	FURNACE	20.32 cm (8")	0.6 m (24")

Figure 6: Furnace Dimensions

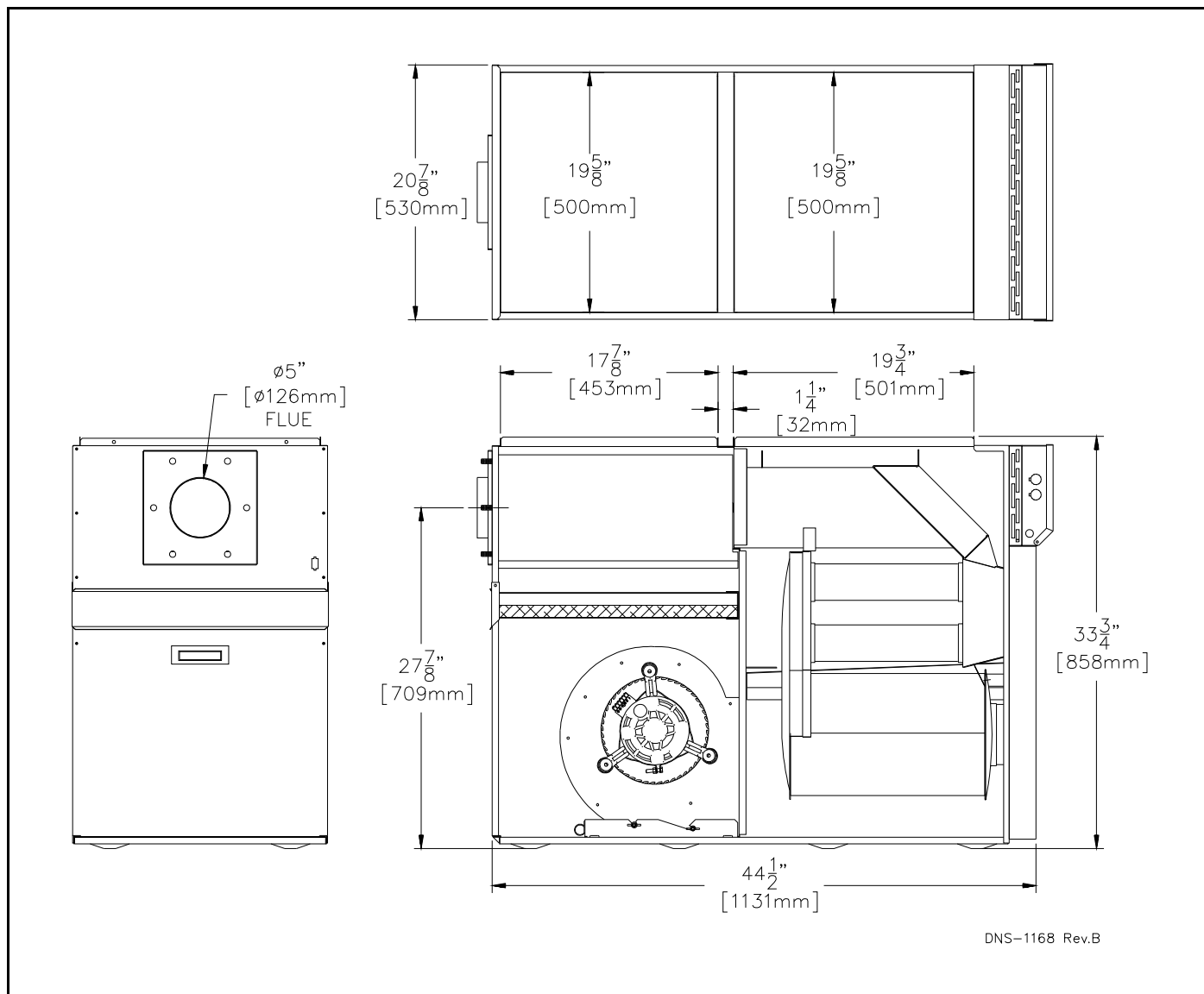
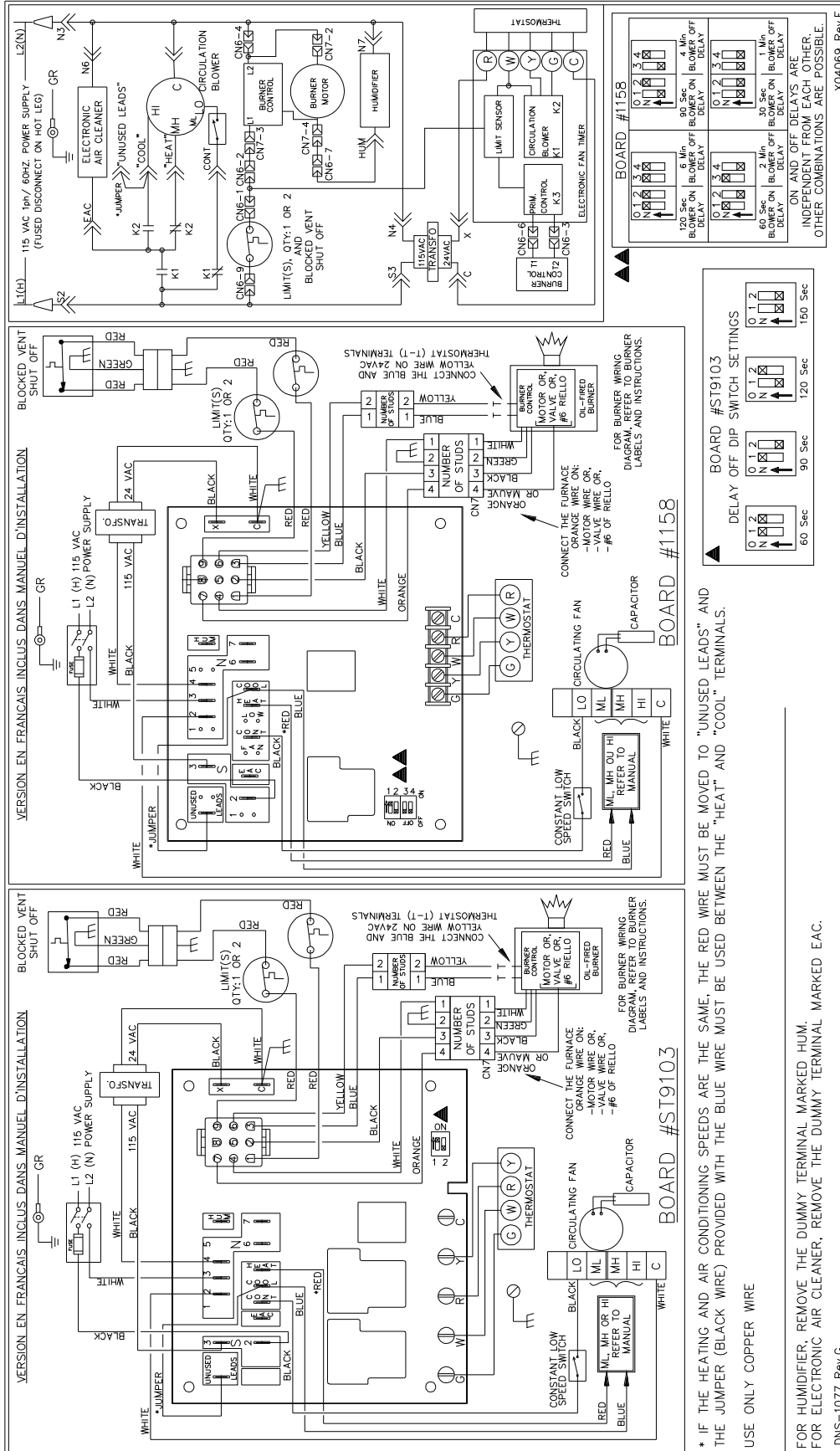
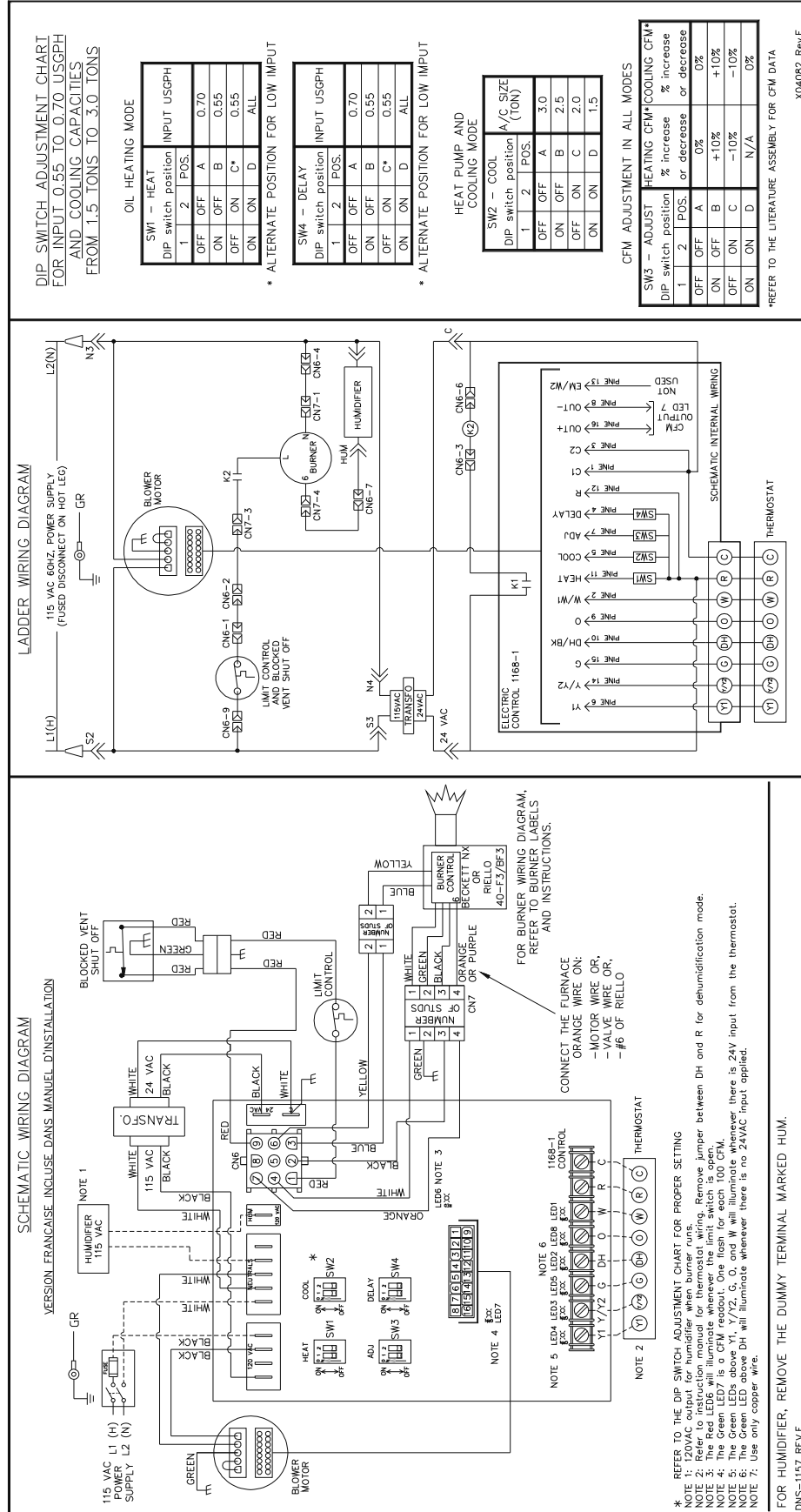

Figure 7: Wiring Diagram - 4 Speed Motor (PSC)



X04069 Rev.E

Figure 8: Wiring Diagram - Variable Speed Motor (ECM)



7 COMPONENTS AND PARTS LIST

Figure 9: Parts List - With 4 Speed motor PSC

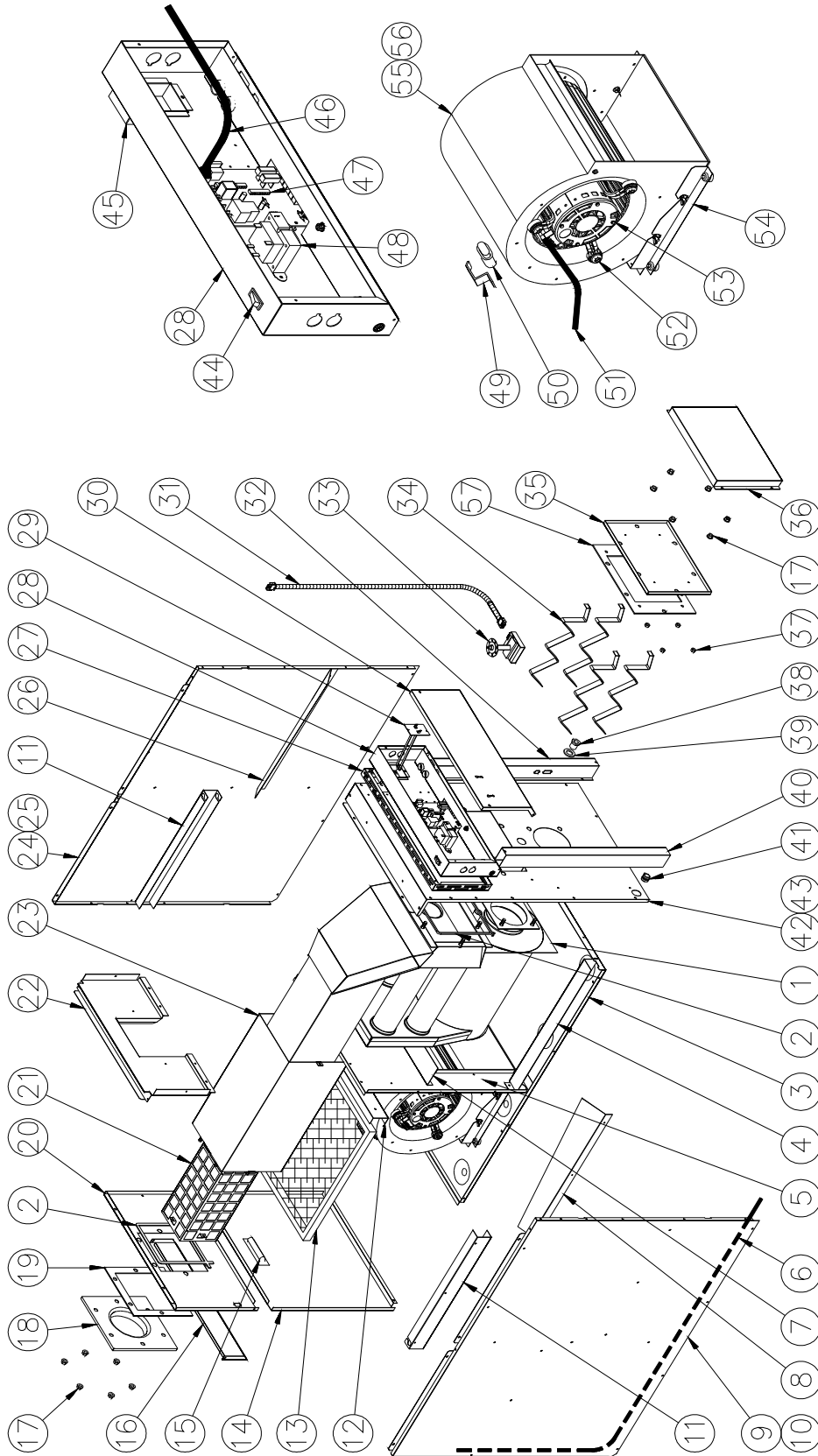

B50082E

Table 11: Parts List - With 4 Speed motor PSC

ITEM	PART #	DESCRIPTION	COMMENTS
1	B03540	HEAT EXCHANGER ASSEMBLY	Heat exchanger only
2	J06L002	EXTRUDED JOINT 1/4 X 1/8 X 25'	
3	B03570	FLOOR ASSEMBLY	
4	B03561	INSIDE WIRE CHANEL	
5	B03572	LOWER DIVIDER ASSEMBLY	Includes panel, 3 gaskets and baffle
6	B03335-02	INT. ELECTRICAL KIT BVSO	
7	B03560	REAR BAFFLE	
8	B03559-02	SIDE BAFFLE	
9	B03571-02	PANEL ASSEMBLY, LEFT SIDE	Includes panel, insulation and baffle
10	B03589-02	SIDE PANEL INSULATION	
11	B03562	SIDE FILTER RACK	
12	B03563	REAR FILTER RACK	
13	Z04F004	PAPER FILTER 20 X 20 X 1	
14	B03576	BLOWER DOOR ASSEMBLY	Includes door, door handle and labels
15	Z99F050	RECESS HANDLE BLACK	
16	B03577	REAR FILTER DOOR ASSEMBLY	
17	F07Q001	HEX FLANGE NUT 3/8-16NC LAITON	
18	B01697	FLUE OUTLET FLANGE, 5" DIA.	
19	B01214	GASKET, SMOKE PIPE COVER	
20	B03578	TOP REAR PANEL ASSEMBLY	
21	B03593	SOUND TRAP ASSEMBLY	Includes sound trap and insulation
22	B03558	TOP DIVIDER	
23	B03564	OUTLET PROTECTOR	
24	B03571-01	PANEL ASSEMBLY, RINGHT SIDE	Includes panel, insulation and baffle
25	B03589-01	SIDE PANEL INSULATION	
26	B03559-01	SIDE BAFFLE	
27	B03553	ELECTRICAL BOX SPACER	
28	B03549	ELECTRICAL BOX	
29	R02R008	HIGH LIMIT CTL205-30F, 7 in.	
30	B03550	ELECTRICAL BOX COVER	Panel only
31	B03118-01	ELECTRICAL KIT BVSO EXT.	
32	B03596	BURNER WIRE CHANEL	
33	Z06G001	BLOCKED VENT SHUT-OFF BVSO-225-A	
34	B03567	BAFFLE	
35	B03587	CLEAN OUT ASSEMBLY	
36	B03574	PROTECTION COVER ASSEMBLY	
37	F07F011	HEX NUT 3/8-16NC ZINC	
38	Z99F061	SIGHT GLASS FOR HEAT EXCHANGER	
39	F06F015	ZINC WASHER 1 7/16" M20	
40	B03554	WIRE CHANEL	
41	L04I010	STRAIN REL. BUSHING	
42	B03573	FRONT PANEL ASSEMBLY	Includes panel, insulation, observation door gasket
43	B03590	FRONT PANEL INSULATION	
44	L07F003	ROCKER SWITCH SPST	
45	B03555	THERMO DISK PROTECTOR	
46	B03465	ELECTRICAL KIT (BOARD)	
47	R99G004	ELECTRONIC BOARD #1158	
48	L01F009	TRANSFORMER 120-24Volts, 40VA	
49	B01024	CAPACITOR HOLDER	
50	L01I001	CAPACITOR 5 MF 370V	
51	B01664	ELECTRICAL KIT	
52	B01888	MOTOR MOUNT ASSEMBLY	Include legs, band and fasteners
53	B01890-01	1/3 MOTOR AND SUPPORT ASS'Y	Includes motor and legs
54	B30473	BLOWER SUPPORT	
55	B03720-04	BLOWER ASSEMBLY WITH LABEL	Housing, wheel and label only
56	B01405-03	REPLACEMENT BLOWER ASSEMBLY	Includes blower, motor and capacitor
57	B03428	GASKET, SMOKE OUTLET	
58	L01G009	CONTROL CARD FUSE - 3 AMPS	
ACCESSORIES			
VTK-54 VTK-098 KLAVT0101DET	VENT TERMINAL KIT 4"		For sealed combustion
IFV-410 IFV098-10 KLAFV0101DET	4" INSULATED FLEX VENT 10ft		For sealed combustion (B02551-09)
IFV-415 IFV-420 IFV098-20 KLAFV0201DET	4" INSULATED FLEX VENT 15ft 4" INSULATED FLEX VENT 20ft		For sealed combustion (B02551-10)
N01J054	BECKETT AFG BURNER (0.50-60A NOZZLE)		
N01J050 KLABR0101BEC	BECKETT NX BURNER (0.50-60A NOZZLE)		
N01F054 KLABR101RLO	RIELLO 40-F3 BURNER (0.50-70A NOZZLE)		
N01F055 KLABR201RLO	RIELLO 40-BF3 BURNER (0.50-70A NOZZLE)		For sealed combustion

B50082H

Figure 10: Parts List - With variable speed motor ECM

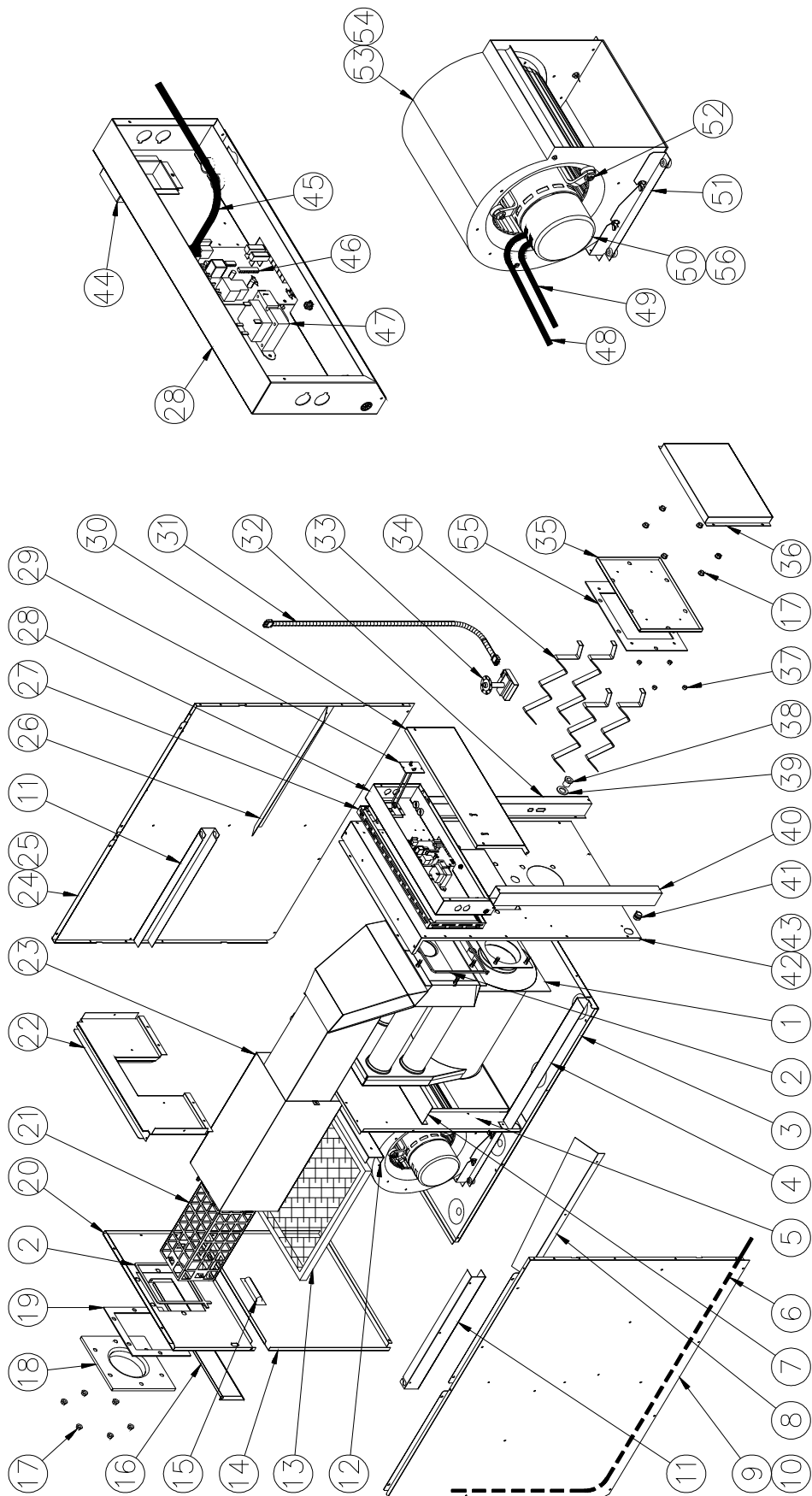

B50083E

Table 12: Parts List - With variable speed motor ECM

ITEM	PART #	DESCRIPTION	COMMENTS
1	B03540	HEAT EXCHANGER ASSEMBLY	Heat exchanger only
2	J06L002	EXTRUDED JOINT 1/4 X 1/8 X 25'	
3	B03570	FLOOR ASSEMBLY	
4	B03561	INSIDE WIRE CHANEL	
5	B03572	LOWER DIVIDER ASSEMBLY	Includes panel, 3 gaskets and baffle
6	B03335-02	INT. ELECTRICAL KIT BVSO	
7	B03560	REAR BAFFLE	
8	B03559-02	SIDE BAFFLE	
9	B03571-02	SIDE PANEL ASSEMBLY	Includes panel, insulation and baffle
10	B03589-02	SIDE PANEL INSULATION	
11	B03562	SIDE FILTER RACK	
12	B03563	REAR FILTER RACK	
13	Z04F004	PAPER FILTER 20 X 20 X 1	
14	B03576	BLOWER DOOR ASSEMBLY	Includes door, door handle and labels
15	Z99F050	RECESS HANDLE BLACK	
16	B03577	REAR FILTER DOOR ASSEMBLY	
17	F07O001	HEX FLANGE NUT 3/8-16NC LAITON	
18	B01697	FLUE OUTLET FLANGE, 5" DIA.	
19	B01214	GASKET, SMOKE PIPE COVER	
20	B03578	TOP REAR PANEL ASSEMBLY	
21	B03593	SOUND TRAP ASSEMBLY	Includes sound trap and insulation
22	B03558	TOP DIVIDER	
23	B03564	OUTLET PROTECTOR	
24	B03571-01	SIDE PANEL ASSEMBLY	Includes panel, insulation and baffle
25	B03589-01	SIDE PANEL INSULATION	
26	B03559-01	SIDE BAFFLE	
27	B03553	ELECTRICAL BOX SPACER	
28	B03534	ELECTRICAL BOX	
29	R02R008	HIGH LIMIT CTL205-30F, 7 in.	
30	B03550	ELECTRICAL BOX COVER	Panel only
31	B03118-01	ELECTRICAL KIT BVSO EXT.	
32	B03596	BURNER WIRE CHANEL	
33	Z06G001	BLOCKED VENT SHUT-OFF BVSO-225-A	
34	B03567	BAFFLE	
35	B03587	CLEAN OUT ASSEMBLY	
36	B03574	PROTECTION COVER ASSEMBLY	
37	F07F011	HEX NUT 3/8-16NC ZINC	
38	Z99F061	SIGHT GLASS FOR HEAT EXCHANGER	
39	F06F015	ZINC WASHER 1 7/16" M20	
40	B03554	WIRE CHANEL	
41	L04I010	STRAIN REL. BUSHING	
42	B03573	FRONT PANEL ASSEMBLY	Includes panel, insulation, observation door gasket
43	B03590	FRONT PANEL INSULATION	
44	B03555	THERMO DISK PROTECTOR	
45	B03465	ELECTRICAL KIT (BOARD)	
46	R99G003	ELECTRONIC BOARD #1168	
47	L01F009	TRANSFORMER 120-24Volts, 40VA	
48	B03243-01	ELECTRIC BLOWER KIT (5 WIRES)	
49	B03242-01	ELECTRONIC BLOWER KIT (16 WIRES)	
50	B03811-13	EON ECM MOTOR 1/2 HP	
51	B30473	BLOWER SUPPORT	
52	B01888	MOTOR MOUNT ASSEMBLY	Include legs, band and fasteners
53	B03720-04	BLOWER ASSEMBLY WITH LABEL	Housing, wheel and label only
54	B03321-02	REPLACEMENT BLOWER ASSEMBLY	Includes blower, motor and capacitor
55	B03428	GASKET, SMOKE OUTLET	
56	N/A	MOTOR MODULE 1/2 ECM	
57	L01G009	CONTROL CARD FUSE - 3 AMPS	
ACCESSORIES			
VTK-54 VTK-098 KLAVT0101DET	VENT TERMINAL KIT 4"		For sealed combustion
IFV-410 IFV098-10 KLAJV0101DET	4" INSULATED FLEX VENT 10ft		For sealed combustion (B02551-09)
IFV-415	4" INSULATED FLEX VENT 15ft		
IFV-420 IFV098-20 KLAJV0201DET	4" INSULATED FLEX VENT 20ft		For sealed combustion (B02551-10)
N01J054	BECKETT AFG BURNER (0.50-60A NOZZLE)		
N01J050 KLABR0101BEC	BECKETT NX BURNER (0.50-60A NOZZLE)		
N01F054 KLABR101RLO	RIELLO 40-F3 BURNER (0.50-70A NOZZLE)		
N01F055 KLABR201RLO	RIELLO 40-BF3 BURNER (0.50-70A NOZZLE)		For sealed combustion B50083H

Instructions d'installation

CE MANUEL CONTIENT DES INFORMATIONS IMPORTANTES

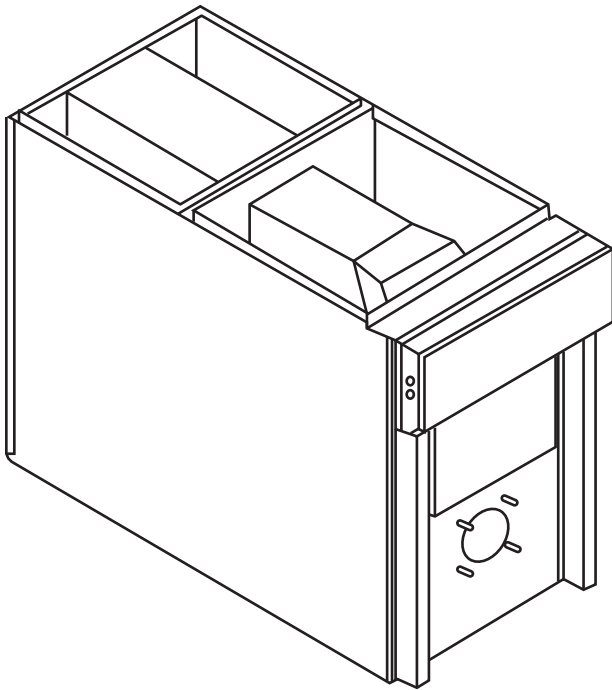

A09489

INSTALLATEUR: Utiliser l'information contenue dans ce manuel afin de procéder à l'installation de l'unité. Garder ce manuel près de l'unité pour références ultérieures.

UTILISATEUR: Conserver ce manuel d'information pour références ultérieures.

TECHNICIEN DE SERVICE: Utiliser l'information contenue dans ce manuel afin d'effectuer l'entretien de l'appareil. Garder ce manuel près de l'unité pour références ultérieures.



Use of the AHRI Certified TM Mark indicates a manufacturer's participation in the program. For verification of certification for individual products, go to www.ahridirectory.org.

TABLE DES MATIÈRES

1	RÈGLES DE SÉCURITÉ	3
1.1	SIGNALISATION DANGER, MISE EN GARDE ET AVERTISSEMENT	3
1.2	REMARQUES IMPORTANTES	3
1.3	SYSTÈMES DE PROTECTION	3
1.4	RISQUE DE GEL	3
2	INSTALLATION	4
2.1	EMPLACEMENT	4
2.1.1	Installation dans un espace fermé	4
2.2	raccordement Électrique	4
2.3	INSTALLATION DU THERMOSTAT	4
2.4	INSTALLATION DU BRÛLEUR	5
2.4.1	Gicleurs	5
2.4.2	Réglage de l'air et du turbulateur	5
2.4.3	Réglage du délai post purge	5
2.5	ÉVACUATION	5
2.5.1	Cheminée de maçonnerie	6
2.5.2	Cheminées fabriquées en usine	6
2.5.3	Régulateur de tirage	6
2.5.4	Évacuation directe murale	6
2.6	DISPOSITIF D'ARRÊT ANTI-REFOULEMENT (BVSO) POUR ÉVACUATION PAR CHEMINÉE	6
2.6.1	Vérification du dispositif d'arrêt anti-refoulement	6
2.7	APPROVISIONNEMENT EN AIR DE COMBUSTION ET VENTILATION	6
2.7.1	Air de combustion contaminé	6
2.7.2	Brûleur - Air de combustion extérieur	7
2.8	RÉSERVOIR DE MAZOUT	7
2.9	SYSTÈME DE DISTRIBUTION D'AIR	7
2.9.1	Système de filtration de l'air	7
2.9.2	AJUSTEMENT DES DÉBITS D'AIR DE VENTILATION (MOTEUR 4 VITESSES)	7
2.9.3	AJUSTEMENT DES DÉBITS D'AIR DE VENTILATION (MOTEUR À VITESSE VARIABLE ECM)	8
2.10	INSTALLATION D'ÉQUIPMENTS CONNEXES	8
2.10.1	Humidificateur (HUM)	8
2.10.2	Filtre électronique (EAC)	8
2.10.3	Unité de climatisation (ou Thermopompe)	8
3	OPÉRATION	9
3.1	MISE EN MARCHE	9
3.2	SÉQUENCE DE FONCTIONNEMENT EN MODE CHAUFFAGE AU MAZOUT	9
3.3	VÉRIFICATIONS ET AJUSTEMENTS	9
3.3.1	Purge de la ligne de mazout	9
3.3.2	Ajustement de la pression	9
3.3.3	Vérification de la combustion	9
3.3.4	Ajustement du régulateur de tirage	9
3.3.5	Test de pression dessus feu	10
3.3.6	Test de la température de l'évent	10
3.3.7	Test de hausse de température	10
3.3.8	Vérification des limiteurs de température	10
4	ENTRETIEN	11
4.1	NETTOYAGE DE L'ÉCHANGEUR de CHALEUR	11
4.2	NETTOYAGE DU DISPOSITIF D'ARRÊT ANTI-REFOULEMENT (BVSO)	11
4.3	NETTOYAGE DE LA TÊTE DU BRÛLEUR	11
4.4	REMPACEMENT DU GICLEUR	11
4.5	REMPACEMENT DU FILTRE À L'HUILE	11
4.6	REMPACEMENT DU FILTRE À AIR	11
5	FICHE TECHNIQUE DE L'APPAREIL	12
6	DONNÉES TECHNIQUES	13
7	PIÈCES DE REMPLACEMENT	18

TABLES

Tableau 1:	Ajustement des vitesses de ventilation (Mode chauffage, moteur 4 vitesses)	7
Tableau 2:	Ajustement des vitesses de ventilation (Mode climatisation, moteur 4 vitesses)	7
Tableau 3:	Ajustements débit d'air - Mode chauffage	8
Tableau 4:	Ajustement des débits d'air - Mode climatisation	8
Tableau 5:	Ajustement CFM - Tous les modes	8
Tableau 6:	Ajustement des délais en mode chauffage	8
Tableau 7:	Spécifications techniques	13
Tableau 8:	Débit d'air (PCM), unité avec moteur 1/3 HP	14
Tableau 9:	Débit d'air, unité avec moteur 1/2 HP ECM	14
Tableau 10:	Dégagement minimum - matériaux combustibles	15
Tableau 11:	Liste de pièces - Avec moteur (PSC)	19
Tableau 12:	Liste de pièces - Avec moteur vitesse variable (ECM)	21

FIGURES

Figure 1:	Dimensions & localisation, ouverture de ventilation dans la porte du placard	4
Figure 2:	Branchement du thermostat-Chauffage et climatisation-Unité avec moteur 4 vitesses	5
Figure 3:	Branchement du thermostat-Chauffage et Climatisation-Unité avec moteur ECM	5
Figure 4:	Branchement du thermostat-Chauffage et climatisation/Thermopompe-Unité avec moteur ECM	5
Figure 5:	Délais de départ et d'arrêt du ventilateur - Carte # 1158	8
Figure 6:	Dimensions de la fournaise	15
Figure 7:	Diagramme électrique - Moteur 4 vitesses (PSC)	16
Figure 8:	Diagramme électrique - Moteur vitesse variable (ECM)	17
Figure 9:	Liste de pièces - Avec moteur 4 vitesses (PSC)	18
Figure 10:	Liste de pièces - Avec moteur vitesse variable (ECM)	20

1 RÈGLES DE SÉCURITÉ

1.1 SIGNALISATION DANGER, MISE EN GARDE ET AVERTISSEMENT

Comprenez bien la portée des mots suivants : **DANGER, MISE EN GARDE** ou **AVERTISSEMENT**. Ces mots sont associés aux symboles de sécurité. Vous les retrouverez dans le manuel de la façon suivante :

 DANGER
Le mot DANGER indique les plus graves dangers, ceux qui <u>provoqueront</u> la mort ou des dommages corporels et/ou matériels sérieux.

 MISE EN GARDE
L'expression MISE EN GARDE signifie un danger qui <u>peut</u> entraîner la mort ou des dommages corporels et/ou matériels.

AVERTISSEMENT
Quant au mot AVERTISSEMENT , il est utilisé pour indiquer les pratiques dangereuses qui <u>peuvent</u> provoquer des dommages corporels et/ou matériels mineurs.

1.2 REMARQUES IMPORTANTES

 MISE EN GARDE
Ne pas se conformer aux règles de sécurité énoncées dans ce manuel pourrait entraîner des dommages corporels ou la mort et/ou des dommages matériels sérieux.

- a) Il est de la responsabilité et de l'obligation du propriétaire d'engager un technicien qualifié pour l'installation et le service subséquent de la fournaise.
- b) Ne pas faire fonctionner cette fournaise si elle était immergée dans l'eau. Appeler immédiatement un technicien qualifié pour vérifier les dommages et remplacer les pièces critiques qui ont été en contact avec l'eau.
- c) Ne pas ranger ou utiliser d'essence ou toutes autres substances inflammables à proximité de l'appareil, ni d'autres matières combustibles tel que le papier, le carton, etc.
- d) L'appareil est conçu exclusivement pour l'huile de chauffage No 1 ou No 2. L'utilisation d'essence, d'huile de moteur ou toutes autres huiles contenant de l'essence, est interdite.
- e) Ne jamais obstruer les grilles de retour d'air ou le filtre.
- f) Demander à l'installateur d'identifier et de vous informer sur les items suivants :
 - i) L'interrupteur d'alimentation électrique ;
 - ii) La valve d'arrêt sur le réservoir de mazout ;
 - iii) Le filtre d'huile sur le conduit (comment le changer une fois par année) ;
 - iv) Le filtre à air (comment le changer, vérifier mensuellement et nettoyer ou changer si nécessaire) ;
- g) Avant d'appeler pour le service, prendre en note les renseignements sur la page 14 de ce manuel pour le numéro du modèle et le numéro de série de la fournaise.



MISE EN GARDE

L'installation ou les réparations par du personnel non qualifié peuvent entraîner des risques pour vous et à autrui. L'installation DOIT être conforme aux codes locaux ou, dans le cas d'absence de codes locaux, elle doit être conforme aux codes nationaux qui s'appliquent.

Les renseignements contenus dans ce manuel s'adressent à un technicien qualifié, expérimenté dans ce type de travail, au courant des précautions à prendre, des règles de sécurité à respecter et muni des outils appropriés ainsi que des instruments de vérification adéquats.

Ne pas se conformer aux règles de sécurité énoncées dans ce manuel pourrait entraîner des dommages corporels ou la mort et/ou des dommages matériels sérieux.

1.3 SYSTÈMES DE PROTECTION

Il est recommandé que les usagers d'appareils de chauffage au mazout ou au gaz se munissent de détecteurs de monoxyde de carbone. Le monoxyde de carbone peut entraîner la mort ou des dommages corporels. Ainsi, afin d'être averti à temps d'un niveau de monoxyde de carbone potentiellement dangereux, vous devriez faire installer dans votre édifice ou résidence des détecteurs de monoxyde de carbone autorisés par une agence reconnue sur le plan national et les maintenir en bon état.

Il existe plusieurs sources possibles de flammes ou de fumée dans un édifice ou une résidence. Les flammes ou la fumée peuvent entraîner la mort ou des dommages corporels et/ou matériels. Ainsi, afin d'être averti à temps d'un début de feu potentiellement dangereux, il est recommandé vous procurer des extincteurs et faire installer dans votre édifice ou résidence des détecteurs de fumée autorisés par une agence reconnue sur le plan national et les maintenir en bon état.

Votre appareil est muni de dispositifs de sécurité qui peuvent l'empêcher de fonctionner si les détecteurs décelent des conditions anormales comme, par exemple, des conduits d'évacuation encrassés.

1.4 RISQUE DE GEL

AVERTISSEMENT

Si votre appareil demeure fermé durant la saison froide, les conduites d'eau peuvent geler, éclater et provoquer des dégâts d'eau importants. Couper l'alimentation en eau et purger les conduites d'eau.

Si le système de chauffage est laissé sans surveillance durant la saison froide, prendre les précautions suivantes :

- a) Fermer l'entrée d'eau principale de la maison ou édifice et vider les conduites d'eau si cela est possible. Ouvrir les robinets aux endroits requis ;
- b) Demander à une personne de vérifier fréquemment durant la saison froide s'il y a suffisamment de chaleur dans la maison ou édifice pour éviter que les tuyaux gèlent. Suggérer à cette personne d'appeler une agence de service qualifiée si cela est requis.

2 INSTALLATION

L'unité est expédiée avec le brûleur et les contrôles. Elle requiert un circuit électrique (115VAC) connecté à la boîte de contrôle, un raccordement pour le thermostat tel qu'indiqué sur le schéma électrique, un ou plusieurs raccordements à la ligne de mazout, des conduits adéquats et un raccordement à un évent de dimensions adéquates.

Toutes les exigences requises par les codes locaux et nationaux concernant l'installation d'équipement de chauffage au mazout, les installations électriques et les raccordements de conduits doivent être respectées. Certains codes (émis par l'Institut des standards canadiens) qui pourraient s'appliquer sont :

CSA B139 : Code d'installation d'équipements de chauffage au mazout.

ANSI/NFPA 31 : Installation d'équipement de chauffage au mazout.

ANSI/NFPA 90B : Systèmes de chauffage à air chaud et système d'air climatisé.

ANSI/NFPA 211 : Cheminée, Foyers, Événements et appareils de chauffage.

ANSI/NFPA 70 : Code National d'électricité

CSA C22.1 Code Canadien d'électricité
ou CSA C22.10 :

Seule l'édition la plus récente des codes doit être utilisée.

2.1 EMPLACEMENT



MISE EN GARDE

Risque d'incendie ou d'explosion.

L'appareil doit être installé au niveau. Ne jamais installer avec une inclinaison vers l'avant.

Ne pas ranger ou utiliser d'essence ou toutes autres substances inflammables à proximité de l'appareil.

Ne pas se conformer à ces instructions pourrait entraîner la mort ou des dommages corporels et/ou matériels.

AVERTISSEMENT

Cet appareil de chauffage central n'est pas étanche et n'est donc pas conçu pour l'extérieur. L'appareil doit être installé de façon à protéger les composants électriques de l'eau. Une installation à l'extérieur peut entraîner des conditions électriques hasardeuses et conduire à une défaillance prématurée de l'appareil de chauffage central.

Le dégagement minimum requis pour l'appareil de chauffage central (par rapport aux matériaux combustibles) est spécifié dans le tableau 5.

Si l'appareil de chauffage central est installé dans un sous-sol ou sur le sol (dans un vide sanitaire par exemple), il est recommandé d'installer l'unité sur une base en béton de 2.5 cm à 5.0 cm (1" à 2") d'épaisseur.

L'unité doit être installée dans un endroit où la température de l'air ambiant et de l'air de retour est supérieure à 15°C (60°F). De plus, l'unité devrait être située aussi près que possible de la cheminée ou de l'évent, de façon à maintenir les raccordements courts et directs. L'appareil de chauffage central devrait également être situé le plus près possible du centre de distribution d'air du système.

2.1.1 Installation dans un espace fermé

L'unité peut être installée dans un espace fermé tel un placard. Cependant, 2 ouvertures de ventilation sont requises pour l'air de combustion. Les ouvertures devraient être situées à l'avant de l'appareil de chauffage central, à environ 15 cm (6") du plafond et du plancher de l'espace fermé. La figure 1 indique les dimensions minimales requises et la localisation pour les ouvertures de ventilation.

Figure 1: Dimensions & localisation, ouverture de ventilation dans la porte du placard

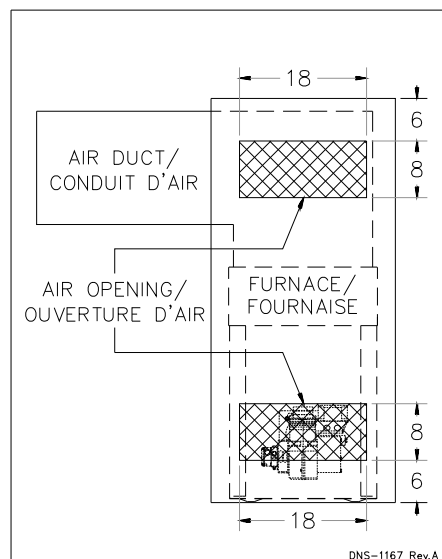

2.2 RACCORDEMENT ÉLECTRIQUE

AVERTISSEMENT

L'extérieur de l'unité doit posséder une mise à la terre ininterrompue pour minimiser les risques de blessures corporelles si jamais un problème électrique se produisait. Une vis verte de mise à la terre est incluse dans la boîte de contrôle pour effectuer cette connexion.

L'appareil doit être installé en respectant la dernière édition ANSI/NFPA 70 du Code électrique national, la Section 1 du Code électrique canadien CSA C22.1 et/ou les codes locaux.

Le système de contrôle repose sur la bonne polarité de l'alimentation électrique. Connecter le fil "HOT" (H) et le fil "NEUTRE" (N).

Un circuit électrique distinct muni d'un interrupteur à fusible ou d'un coupe-circuit devrait être utilisé entre le panneau électrique principal et l'unité.

Utiliser uniquement du fil de cuivre pour du courant de 115V avec cette unité. Si vous remplacez des fils d'origine de l'appareil de chauffage central, utilisez seulement du fil de cuivre résistant à la même température que les fils d'origine.

2.3 INSTALLATION DU THERMOSTAT

Un thermostat doit obligatoirement être installé pour le contrôle de la température de l'espace à chauffer. Suivre les instructions d'installation incluses avec le thermostat. Consulter aussi les diagrammes électriques fournis avec les instructions de l'unité de chauffage et de climatisation. Effectuer les connexions du thermostat telles qu'indiquées sur les figures suivantes, et se référer aussi aux diagrammes électriques, figures 8 et 9.

Figure 2: Branchement du Thermostat - Chauffage et Climatisation avec moteur 4 vitesses

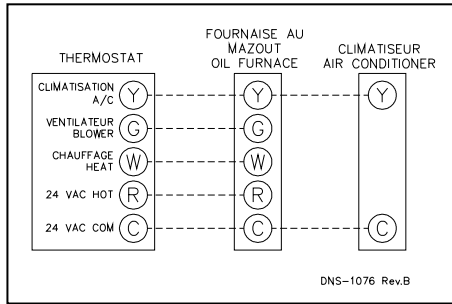

Figure 3: Branchement du Thermostat - Chauffage muni d'un moteur ECM à Vitesse variable et unité de Climatisation

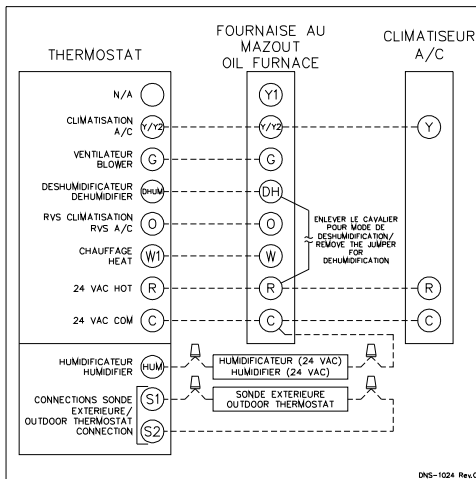
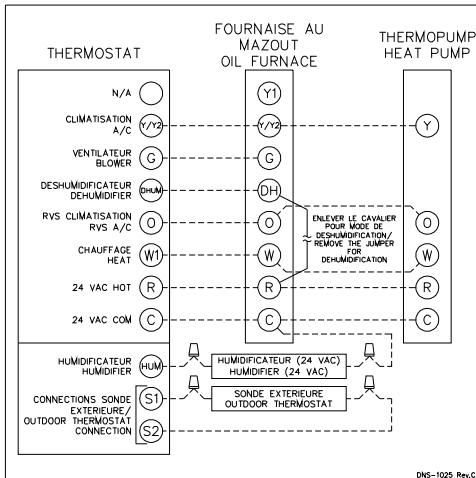

Figure 4: Branchement du thermostat - Chauffage muni d'un moteur ECM à Vitesse variable et unité de Climatisation/Thermopompe



Note: Sur les unités avec un mode de climatisation ou thermopompe 2 stages, le terminal Y1 doit être utilisé. Lorsque Y1 du contrôle électronique de la fournaise reçoit un signal 24 VAC, le débit d'air est diminué de 20%. Si une unité extérieure 1 stage est utilisée, ne pas utiliser le terminal Y1.

2.4 INSTALLATION DU BRÛLEUR

Veillez-vous référer aux instructions fournies par le fabricant du brûleur pour plus de détails.

1. Positionner le joint d'étanchéité entre la plaque de montage de l'unité et la bride du brûleur. Aligner les trous de la bride du brûleur avec les boulons sur la plaque de montage et fixer le brûleur avec les écrous fournis.
2. Retirer le tiroir du brûleur ou l'assemblage ligne de mazout et électrode ;
3. Installer le gicleur (voir les spécifications) ;
4. Vérifier l'ajustement des électrodes ;
5. Compléter les connexions électriques ;
6. Finaliser les raccordements à la ligne de mazout.

2.4.1 Gicleurs

Un gicleur approprié est fourni avec le brûleur. Toutefois, si un gicleur de dimension différente ou un remplacement est requis, utiliser les renseignements fournis dans ce manuel concernant l'angle de pulvérisation, les types de gicleurs et leur fabricant (voir tableau 7, p. 15). Noter que les calibres des gicleurs sont basés sur une pression de la pompe de 100 psi.

Pour sélectionner le calibre du gicleur, toujours calculer le débit désiré à la pression réelle et déduire le calibre équivalent.

2.4.2 Réglage de l'air et du turbulateur

Avant de démarrer le brûleur pour la première fois, régler l'air et le turbulateur selon les réglages inclus dans ce manuel (voir tableau 7). Une fois le brûleur en marche, des ajustements finaux seront requis. Référer à la section 3 de ce manuel.

2.4.3 Réglage du délai post purge

Le délai post purge des brûleurs au mazout est ajusté en usine à zéro seconde. Ce délai est applicable pour toutes les installations avec une évacuation par cheminée. Pour les unités de chauffage avec systèmes d'évacuation murale directe et d'un brûleur équipé d'un contrôle post purge, l'ajustement du délai doit être ajusté à 15 secondes. Aucun délai n'est requis pour les brûleurs Riello. Se référer au manuel d'instruction et marquages du contrôle du brûleur pour plus de détail concernant l'ajustement du délai post purge.

2.5 ÉVACUATION

MISE EN GARDE

Risque d'empoisonnement par monoxyde de carbone.
Ne jamais installer un volet manuel sur le tuyau d'évacuation. Cependant, un volet motorisé à fonctionnement automatique approuvé par une agence certifiée peut être installé si désiré. Suivre les instructions d'installation fournies avec le volet motorisé. Aussi lire et suivre toutes les instructions contenues dans cette section.

Négliger d'évacuer adéquatement les gaz de combustion de cette fournaise ou d'autres appareils peut entraîner la mort ou des dommages corporels et/ou matériels.

Pour assurer un fonctionnement sécuritaire et satisfaisant, les appareils fonctionnant au mazout devraient toujours être raccordés à des tuyaux dont le tirage est suffisant ou à un système d'évacuation mural approuvé. De plus, il est fortement recommandé de faire une inspection complète de tous les systèmes d'évacuation déjà existants.

2.5.1 Cheminée de maçonnerie

L'évacuation de cet appareil de chauffage central peut se faire dans une cheminée de maçonnerie existante mais ne doit pas se faire dans une cheminée servant à l'évacuation d'un appareil de chauffage au combustible solide. Avant l'évacuation de l'appareil dans une cheminée, vérifier l'état de la cheminée et effectuer les réparations nécessaires. Le recouvrement et les dimensions de la cheminée doivent respecter les normes des codes locaux ou nationaux.

2.5.2 Cheminées fabriquées en usine

Les appareils de chauffage central au mazout sont certifiés pour fonctionner avec des **évents de type "L"**. L'appareil peut également être installé avec une cheminée certifiée de dimensions et de températures adéquates, telles que spécifiées dans les codes d'installation. Se référer aux instructions du fabricant de la cheminée pour une installation adéquate.

2.5.3 Régulateur de tirage

Cette unité peut être installée avec ou sans régulateur barométrique. Il est cependant recommandé d'installer un régulateur barométrique sur les installations avec un tirage de cheminée élevé, ou avec un tirage variant avec les conditions extérieures. Suivre les instructions d'installation fournies avec le régulateur de tirage pour l'installation.

2.5.4 Évacuation directe murale

L'unité de chauffage est approuvée avec un système d'évacuation directe murale. Ce système comprend un évacuateur mural modèle VTK-54 / VTK-098 / KLAVT0101DET et un tuyau d'évacuation isolé de 4" de diamètre, modèle IFV-410 / IFV098-10 / KLAHV0101DET, IFV-420 / IFV098-20 / KLAHV0201DET. Veuillez-vous référer aux instructions d'installation accompagnant le système d'évacuation pour plus de détails.

2.6 DISPOSITIF D'ARRÊT ANTI-REFOULEMENT (BVSO) POUR ÉVACUATION PAR CHEMINÉE

AVERTISSEMENT

Le dispositif doit obligatoirement être installé par un technicien qualifié.

Un système d'évacuation fonctionnant en pression positive (combustion scellée ou évacuation directe) **NE DOIT PAS** utiliser le BVSO. Suivre les instructions fournies avec le système d'évacuation.

Le dispositif est conçu pour détecter une mauvaise évacuation des gaz de combustion lorsque le tuyau d'évacuation est bouché. Lors d'une anomalie au niveau de l'évacuation, le refoulement des produits de combustion à l'interrupteur thermique permet l'arrêt du brûleur au mazout. Le dispositif requiert une remise en fonction manuelle.

Pour l'installation et le câblage électrique référer aux diagrammes électriques de l'unité et aux instructions détaillées fournies avec le dispositif d'arrêt anti-refoulement. Pour que le câblage électrique fourni avec l'unité soit suffisamment long, il est important que le dispositif d'arrêt soit installé entre la sortie d'évacuation de l'unité et le régulateur de tirage tel qu'indiqué sur les instructions fournies avec le dispositif d'arrêt anti-refoulement.

Le dispositif d'arrêt doit aussi faire l'objet d'un entretien annuel. Référer aux instructions fournies avec le dispositif ainsi que la section 3 de ce manuel pour plus de détails.

2.6.1 Vérification du dispositif d'arrêt anti-refoulement

Cette vérification sert à valider le bon fonctionnement de la prise BVSO sur l'unité de chauffage seulement.

1. Faire fonctionner le brûleur ;
2. Débrancher la prise à 3 pôles identifiée BVSO sur l'unité ;
3. Le brûleur doit s'arrêter immédiatement tandis que le ventilateur continue de fonctionner jusqu'à la fin du cycle de refroidissement.

Si le fonctionnement n'est pas conforme, APPELER UN TECHNICIEN QUALIFIÉ.

2.7 APPROVISIONNEMENT EN AIR DE COMBUSTION ET VENTILATION



MISE EN GARDE

Risque d'empoisonnement par monoxyde de carbone.

Référer aux codes d'installation des appareils au mazout ANSI/NFPA 31 (aux États-Unis) ou CSA B139 (au Canada) et aux codes locaux pour fournir l'air de combustion et de ventilation.

Une quantité insuffisante d'air peut occasionner une flamme malpropre, des odeurs dans la maison, le refoulement des appareils de combustion et peut entraîner des nausées, l'asphyxie et/ou la mort des occupants.

L'appareil de chauffage central nécessite un approvisionnement adéquat en air de combustion. Il est fréquent de considérer que les vieilles maisons comportent suffisamment d'infiltrations d'air pour combler les besoins en air de combustion de l'appareil de chauffage central. Toutefois, les projets d'améliorations telles que les nouvelles portes et fenêtres et le calfeutrage ont dramatiquement réduit le volume des infiltrations d'air pénétrant dans les maisons. Référer aux codes d'installation des appareils au mazout pour une alimentation en air de combustion et ventilation adéquate.

On retrouve plusieurs types de systèmes d'évacuation d'air de la maison. Les ventilateurs de cuisine et de salles de bain, les sècheuses électriques, les chauffe-eau et les échangeurs d'air peuvent créer une pression négative dans la maison. Si une pression négative se produit dans la maison, la cheminée devient de moins en moins efficace et peut facilement refouler l'air. Dans certains cas, un apport d'air mécanique (ventilateur) verrouillé avec l'appareil, est nécessaire. Il est de la responsabilité de l'installateur de vérifier ceci.

2.7.1 Air de combustion contaminé

L'installation dans certains environnements ou bâtiments peut augmenter les risques d'exposition aux agents chimiques ou halogènes qui peuvent endommager l'unité. Celles-ci requièrent un apport d'air de combustion extérieur. Les environnements ou bâtiments suivants peuvent contenir ou être exposés aux substances décrites plus bas. L'installation doit être évaluée attentivement pour vérifier si l'air de combustion doit provenir de l'extérieur.

- a) Bâtiments commerciaux ;
- b) Bâtiments avec piscines intérieures ;
- c) Appareil installé à proximité de zones d'entreposage d'agents chimiques.

Exposition à ces agents chimiques :

- a) Solutions pour cheveux ;
- b) Cires et nettoyeurs à base de chlore ;
- c) Agents chimiques pour piscine à base de chlore ;
- d) Agents chimiques adoucisseurs d'eau ;
- e) Sels ou agents chimiques pour le déglacage ;
- f) Tétrachlorure de carbone ;
- g) Fluides frigorigènes halogénés ;
- h) Solvants de nettoyage (perchloroéthylène) ;
- i) Encres pour l'impression, diluants à peinture, vernis, etc. ;
- j) Acide chlorhydrique ;
- k) Colles à base de solvant ;
- l) Adoucisseur antistatique pour sècheuse à linge ;
- m) Acides de nettoyage pour maçonnerie.

2.7.2 Brûleur avec ensemble d'approvisionnement d'air de combustion extérieur

Certains brûleurs sont conçus pour permettre un apport en air de combustion de l'extérieur. Suivre les instructions d'installation qui accompagnent le brûleur, l'ensemble d'approvisionnement en air ou l'ensemble d'évacuation murale.

2.8 RÉSERVOIR DE MAZOUT



MISE EN GARDE

Risque de feu ou d'explosion.

Utiliser seulement du mazout à chauffage approuvé. NE PAS UTILISER de l'essence, du kérosène ou des huiles usées.

Leur utilisation peut entraîner la mort ou des dommages corporels et/ou matériels.

AVERTISSEMENT

Lorsqu'un gicleur d'une dimension de 0.75 USGPH ou moins est utilisé, un filtre d'une dimension de 10 microns ou moins doit être installé sur la ligne de mazout. Ceci doit être suivi pour que la garantie de l'échangeur de chaleur soit valide.

Consulter les codes locaux et nationaux pour l'installation des réservoirs et accessoires. Au début de chaque saison de chauffage ou à chaque année, vérifier l'ensemble du système de distribution de mazout afin de détecter toute présence de fuite. S'assurer que le réservoir de mazout est rempli avec de l'huile propre. N'utiliser que du mazout No.1 ou No.2 (ASTM D396).

Une valve d'arrêt manuel et un filtre au mazout doivent être installés dans cet ordre à partir du réservoir vers le brûleur. S'assurer que le conduit de mazout est propre avant de faire le raccordement au brûleur. Le conduit de mazout doit être protégé pour éviter un dommage à celui-ci. Les installations ayant un réservoir de mazout situé sous le niveau du brûleur doivent utiliser une ligne de retour de mazout vers le réservoir avec une pompe appropriée (une élévation de 2.4 m (8') et plus, requière une pompe deux stages et une élévation de plus de 4.9 m (16'), une pompe auxiliaire). Suivre les directives d'installation de la pompe pour déterminer la dimension du conduit à utiliser en fonction de l'élévation du brûleur et de la distance horizontale à parcourir.

2.9 SYSTÈME DE DISTRIBUTION D'AIR



MISE EN GARDE

Risque d'intoxication au monoxyde de carbone.

NE PAS installer de retour d'air dans un placard ou une salle de rangement. Le conduit de retour d'air DOIT être étanche sur la fournaise.

Le fait de ne pas avoir de conduits étanches peut entraîner la mort, des blessures et/ou des dommages matériels.

Construire et installer le système de distribution d'air conformément aux méthodes approuvées et conformément aux codes locaux et nationaux. Lorsque les conduits d'alimentation d'air transportent l'air dans un autre espace que celui où la fournaise est installée, les conduits de retour doivent être étanches et dirigés dans un autre espace que celui de l'appareil.

2.9.1 Système de filtration de l'air

Un filtre à air de type et de dimension appropriés doit obligatoirement être installé dans le retour d'air de l'unité. Référez aux spécifications techniques de la table 7 pour les dimensions appropriées et aux instructions fournies avec le support de filtre.

2.9.2 Ajustement des débits d'air de ventilation (moteur 4 vitesses)

Sur les unités équipées de moteur de ventilateur 4 vitesses il faut vérifier que le débit d'air est ajusté en fonction de la puissance de chauffage et de climatisation, ainsi qu'en fonction des pressions statiques du système de distribution d'air. Consulter les tableaux suivants pour les ajustements du débit d'air de ventilation suggérés. Référez aussi aux tableaux des débits d'air en fonction de la pression statique au tableau 9 de ce manuel.

Tableau 1: Ajustement des vitesses de ventilation (Mode chauffage, moteur 4 vitesses)

CAPACITÉ DE CHAUFFAGE (USGPH)	PRESSION STATIQUE (p.c.e.)	VITESSE VENTILATION RECOMMANDÉE
0.55	0.25"	MED-LOW
0.55	0.50"	MED-LOW
0.70	0.25"	MED-HIGH
0.70	0.50"	HIGH

Tableau 2: Ajustement des vitesses de ventilation (Mode climatisation, moteur 4 vitesses)

CAPACITÉ DE CLIMATISATION (TONS)	VITESSE DE VENTILATION RECOMMANDÉE
2.0	MED-LOW
2.5	MED-HIGH
3.0	HIGH

Pour faire l'ajustement, les fils ROUGE (chauffage) et BLEU (climatisation et thermopompe) peuvent être déplacés sur le moteur. Vérifier aussi que la position des fils sur le contrôle électronique de l'unité est tel que spécifié sur le diagramme électrique. Si la vitesse de chauffage et de climatisation est identique le fil ROUGE doit être déplacé sur "UNUSED LEADS" du contrôle électronique et le cavalier fourni avec le fil BLEU doit être utilisé entre les terminaux "HEAT" et "COOL".

Les délais de départ et d'arrêt du ventilateur peuvent être ajustés en positionnant les interrupteurs DIP de la carte électronique tel que montré sur les figures suivantes. Cependant, le délai ON recommandé est de 60 secondes et le délai OFF de 2 minutes.

Figure 5: Délais de départ et d'arrêt du ventilateur – Carte # 1158

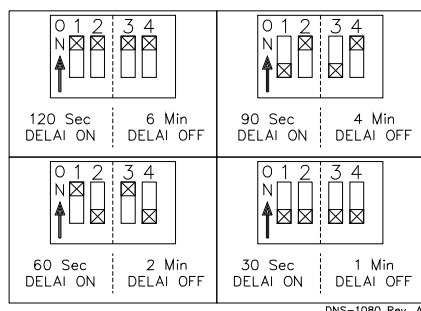

2.9.3 Ajustement des débits d'air de ventilation (moteur à vitesse variable ECM)

Sur les unités équipées d'un moteur de ventilateur à vitesse variable de type ECM, il faut vérifier que le débit d'air est ajusté en fonction de la puissance de chauffage et de climatisation. Les délais de départ et d'arrêt du ventilateur en mode chauffage doivent aussi être ajustés en positionnant les interrupteurs DIP du contrôle électronique. Consulter les tableaux suivants, le tableau 9 des débits d'air et le diagramme électrique de la figure 8 de ce manuel pour faire les ajustements adéquats.

Tableau 3: Ajustements débit d'air - Mode chauffage

SW1 – Chauffage			Consommation USGPH
DIP Positions Interrupteurs			
1	2	POSITION	
OFF	OFF	A	0.70
ON	OFF	B	0.55
OFF	ON	C*	0.55
ON	ON	D	TOUS

* Position alternative pour la puissance 0.55 USGPH

Tableau 4: Ajustement des débits d'air - Mode climatisation

SW2 – CLIMATISATION			Puissance Tons
DIP Positions Interrupteurs			
1	2	POSITION	
OFF	OFF	A	3.0
ON	OFF	B	2.5
OFF	ON	C	2.0
ON	ON	D	1.5

Tableau 5: Ajustement CFM - Tous les modes

SW3 – ADJ (Ajustement)			CFM HTG.	CFM A/C
Positions Interrupteurs DIP			% Augmentation ou diminution	% Augmentation ou diminution
1	2	POSITION		
OFF	OFF	A	0%	0%
ON	OFF	B	+10%	+10%
OFF	ON	C	-10%	-10%
ON	ON	D	0%	0%

Tableau 6: Ajustement des délais en mode chauffage

SW4 – DÉLAIS			Consommation USGPH
DIP Positions Interrupteurs			
1	2	POSITION	
OFF	OFF	A	0.70
ON	OFF	B	0.55
OFF	ON	C*	0.55
ON	ON	D	TOUS

* Position alternative pour la puissance 0.55 USGPH

2.10 INSTALLATION D'ÉQUIPMENTS CONNEXES

MISE EN GARDE

Risque de décharge électrique.

Interrompre le courant (OFF) au panneau électrique principal avant d'effectuer tout raccordement électrique et s'assurer qu'une mise à la terre est installée avant de mettre l'appareil sous tension.

Le fait de ne pas effectuer cette manipulation peut entraîner la mort des blessures et/ou des dommages corporels.

2.10.1 Humidificateur (HUM)

Le terminal HUM – 120 VAC sur le contrôle électronique du ventilateur est relié directement au terminal #8 du connecteur 9 positions du contrôle électronique. Il fournit une tension 120 VAC lorsque le brûleur au mazout est en fonction.

Un signal 24 VAC peut aussi être fourni à partir des terminaux W et C du contrôle électronique du ventilateur pour activer un relais de commutation.

Suivre aussi les instructions fournies avec l'accessoire.

2.10.2 Filtre électronique (EAC)

Le terminal EAC sur le contrôle électronique de l'appareil fournit un signal 120 VAC lorsque le ventilateur fonctionne en mode chauffage ou climatisation. Ce signal peut être utilisé pour activer un filtre électronique qui n'est pas équipée d'interrupteur de débit d'air. Si le filtre est équipé d'un interrupteur de débit d'air, le terminal S du contrôle électronique peut être utilisé comme alimentation 120 VAC constante.

Suivre aussi les instructions fournies avec l'accessoire.

2.10.3 Unité de climatisation (ou Thermopompe)

Un serpentin pour la climatisation doit être installé sur l'alimentation d'air chaud seulement.

MISE EN GARDE

Risque d'intoxication au monoxyde de carbone.

Installer un serpentin de climatisation (évaporateur) du côté des conduits d'alimentation en air chaud.

Un serpentin installé du côté du retour d'air peut causer de la condensation et un bris prématuré de l'échangeur de chaleur. Ceci peut entraîner la mort, des blessures et/ou des dommages matériels.

Un espace minimum de 15 cm (6") est requis entre le dessous du serpentin de climatisation et le dessus de l'échangeur de chaleur. Si une thermopompe/climatiseur est installée, un contrôle thermostatique unifié est recommandé pour prévenir l'opération simultanée de la fournaise et de la thermopompe. Il prévient aussi la transition directe du mode de chauffage thermopompe au mode de chauffage au mazout. Référez aux instructions du thermostat ou du contrôle pour un branchement adéquat.

Si un cabinet souffleur avec serpentin de climatisation (évaporateur) est utilisé, installer des volets de contrôle de débit d'air étanche, motorisé et automatique. L'air froid venant de l'évaporateur et passant à travers la fournaise peut causer de la condensation et réduire la durée de vie de l'échangeur de chaleur.

3 OPÉRATION

3.1 MISE EN MARCHÉ

Avant de démarrer l'unité de chauffage s'assurer que les requis suivants sont rencontrés :

1. De la conformité de l'installation électrique, du système de distribution d'huile, du système d'évacuation des gaz, d'admission d'air et du système de ventilation;
2. La porte d'accès au ventilateur et les vis de blocage sont bien en place.
3. Le système d'arrêt anti-refoulement BVSO est installé conformément aux instructions (évacuation par cheminée).
4. La valve pour l'alimentation en huile est ouverte.
5. Le bouton "Reset" du brûleur est bien enfoncé ou réarmé.
6. **L'ajustement d'air préliminaire du brûleur** est conforme aux tableaux des spécifications de ce manuel.
7. L'ajustement des vitesses de ventilation en chauffage et climatisation sont adéquats et selon les spécifications de ce manuel.
8. Les délais de départ et d'arrêt du ventilateur sont réglés de façon satisfaisante.
 1. Le thermostat de la pièce est en mode chauffage et est réglé à une température supérieure à la température ambiante.

Pour démarrer l'unité mettre l'interrupteur électrique principal à "ON".

3.2 SÉQUENCE DE FONCTIONNEMENT EN MODE CHAUFFAGE AU MAZOUT

1. Le contact W - R du thermostat ferme ;
2. Le moteur du brûleur démarre pour faire un conditionnement de la chambre de combustion (pré purge) pour une période d'environ 10 à 15 secondes. Une étincelle au niveau des électrodes est aussi établie durant cette période ;
3. La valve solénoïde ouvre et la flamme est établie. L'étincelle pour l'ignition s'éteint peu de temps après ;
4. Le ventilateur de l'unité démarre en vitesse de chauffage peu de temps après le départ du brûleur. Le délai du départ et la vitesse du ventilateur dépend des réglages fait sur la carte électronique qui contrôle le moteur du ventilateur et ou sur le moteur du ventilateur pour les moteurs à 4 vitesses. Référez aux sections 2.9.2 et 2.9.3 et aux tableaux 8 et 9 des CFM pour plus de détails ;
5. La demande de chauffe est satisfaite. La valve solénoïde ferme et le moteur du brûleur s'arrête (après le délai post purge, si applicable);
6. Le ventilateur de l'unité s'arrête peu de temps après l'arrêt du brûleur. Le délai d'arrêt dépend du réglage sur la carte électronique qui contrôle le moteur du ventilateur. Référez aux sections 2.9.2 et 2.9.3 pour plus de détails.

Note: La séquence détaillée de fonctionnement des brûleurs au mazout est incluse avec les instructions accompagnant le brûleur.

3.3 VÉRIFICATIONS ET AJUSTEMENTS

3.3.1 Purge de la ligne de mazout

Ouvrir la valve de purge sur la pompe au mazout et démarrer le brûleur. Laisser au mazout le temps de s'écouler (environ 10 secondes). Le mazout doit couler absolument libre de bulle d'air pour indiquer qu'il n'y a pas introduction (suction) d'air dans la ligne d'entrée. Lentement, fermer et serrer la valve de purge. Suite à la fermeture de la valve, la flamme s'allumera.

3.3.2 Ajustement de la pression

Ajuster la pression de mazout selon les spécifications techniques de ce manuel. Une vis d'ajustement et un emplacement pour un gauge de pression sont prévus à cet effet sur la pompe du brûleur. Référez au manuel d'instruction du brûleur.

3.3.3 Vérification de la combustion

AVERTISSEMENT

Les surfaces métalliques de l'échangeur peuvent contenir de l'huile et l'isolation du piège à son contient des liants. Ces produits brûlent ou s'évaporent lorsque l'unité fonctionne pour la première fois. Pour cette raison, la lecture de fumée peut être faussée durant les premières minutes de fonctionnement. Il est donc important que l'unité fonctionne durant au moins 60 minutes avant de prendre des lectures permettant l'ajustement de la qualité de combustion.

IMPORTANT

La vérification de la combustion DOIT être effectuée après un remplacement du gicleur ou après un nettoyage du brûleur. Après ces manipulations, les paramètres de combustion sont nécessairement modifiés. Référez aussi au manuel d'instruction accompagnant le brûleur.

1. Faire une ouverture de diamètre minimum approprié dans le tuyau de cheminée à environ 18 pouces de la bride d'évacuation de la fournaise. Pour les installations avec une évacuation murale, utiliser l'orifice prévu à cet effet;
2. Suite à un départ à froid, laisser fonctionner l'unité environ 5 minutes;
3. Ajuster l'air au brûleur pour avoir une lecture de fumée Bacharach entre 0 et 1 (ou une trace);
4. Prendre un échantillon de CO₂ au même emplacement que l'échantillon de fumée et noter la lecture. Exemple : 13.8% de CO₂ ou 2.5% d'O₂;
5. Ajuster la quantité d'air pour obtenir une lecture du CO₂ de 1.5% de moins (ou O₂ de 2% de plus) que la lecture correspondant à une lecture de fumée Bacharach de une "trace". Exemple : 12.3% de CO₂ ou 4.5% d'O₂;
6. Cette méthode pour ajuster le brûleur permet une combustion propre (lecture de fumée de 0 à une trace) et assure un bon fonctionnement du système. Le niveau de CO₂ optimal est autour de 12% à 13% (3.5% à 5.0 % d'O₂).

3.3.4 Ajustement du régulateur de tirage

Pour les installations avec cheminée seulement, afin d'assurer un tirage adéquat dans l'appareil de chauffage central, installer le régulateur de tirage barométrique fourni avec l'appareil. Pour que ce régulateur fonctionne correctement, monter les goupilles ("pins") à l'horizontale et le devant du régulateur à la verticale (voir les instructions incluses avec le régulateur). Ajuster le régulateur de tirage après que l'appareil ait fonctionné au moins cinq minutes. Régler celui-ci entre -0.025" et -0.060" W.C.

3.3.5 Test de la pression au-dessus du feu

La pression au-dessus du feu, mesurée à la fenêtre d'observation (située au centre, au-dessus du brûleur, dans le panneau avant de l'appareil de chauffage central), est requise pour déterminer s'il y a un blocage dans l'échangeur de chaleur ou le tuyau d'évacuation des gaz. Les valeurs de pression sont inscrites dans le tableau des spécifications techniques. Une pression excessive peut être causée soit par une combustion d'air excessive due à une bande d'air trop ouverte, par un manque de tirage (effet cheminée), par un blocage quelconque, comme de la suie dans la section secondaire de l'échangeur de chaleur, par l'utilisation d'un gicleur trop gros ou par une pression de pompe au mazout trop élevée.

3.3.6 Test de la température de l'évent

1. Après avoir ajusté la combustion au brûleur, insérer un thermomètre dans l'orifice de test (voir 3.3.3-1), situé dans le tuyau d'évacuation des gaz (évacuation par cheminée);
2. La température globale de l'évent devrait se situer entre 204 et 302°C (400 et 575°F). Si ce n'est pas le cas, vérifier la hausse de température de l'air, la pression dans la pompe, le calibre du gicleur et s'assurer qu'il n'y a pas de suie dans l'échangeur de chaleur.

AVERTISSEMENT

Une température basse augmente les risques de condensation. Ajuster la température globale des gaz de combustion à 204°C (400°F) ou plus haute pour que la garantie de l'échangeur soit valide.

3.3.7 Test de hausse de température

1. Faire fonctionner le brûleur pendant au moins 10 minutes;
2. Mesurer la température de l'air dans le plénum de retour d'air;
3. Mesurer la température de l'air au plus large embranchement sortant du plénum d'alimentation en air, situé juste en dehors de la ligne de radiation provenant de l'échangeur de chaleur; une distance de 0.3 m (12") du plénum devrait être suffisante;
4. Calculer la hausse de température en soustrayant la température de l'air d'alimentation moins la température de l'air de retour;
5. Si la hausse de température est supérieure ou inférieure à la valeur spécifiée dans le tableau 7, ajuster la vitesse du ventilateur au réglage supérieur ou inférieur suivant, jusqu'à ce que la hausse de température corresponde à celle des spécifications. Si la hausse de température excessive semble irrémédiable, s'assurer qu'il n'y a pas de restrictions dans les conduits, un filtre à air inadéquat, une pression inadéquate dans la pompe ou un calibre de gicleur inadéquat.

3.3.8 Vérification des limiteurs de température

Après que l'appareil de chauffage central ait fonctionné durant au moins 15 minutes, restreindre l'entrée d'air en bloquant les filtres ou en fermant les registres de retour d'air et laisser les limiteurs de température éteindre l'appareil de chauffage central. Le brûleur s'éteindra (Hors tension) et le ventilateur principal devrait continuer à fonctionner.

Enlever la restriction et le brûleur devrait se rallumer en quelques minutes. Le temps requis pour le démarrage du brûleur dépend aussi, dans ce cas, de l'ajustement du délai « OFF » du ventilateur.

3.3.9 Démarrage après défaillance

1. Ajuster le thermostat en bas de la température ambiante;
2. Pousser le bouton de réarmement du contrôle primaire du brûleur;
3. Ajuster le thermostat au-dessus de la température ambiante;
4. Si l'allumage ne s'effectue pas, couper l'alimentation électrique et APPELER UN TECHNICIEN QUALIFIÉ.

AVERTISSEMENT

Ne pas démarrer le brûleur lorsqu'il y a un excès de mazout accumulé, des vapeurs de mazout ou que la chambre à combustion est très chaude.

4 ENTRETIEN



MISE EN GARDE

Risque de décharge électrique

Avant d'effectuer des travaux d'entretien, FERMER l'alimentation du combustible et l'alimentation électrique.

Ne pas se conformer peut entraîner la mort, des blessures et/ou des dommages matériels.

Les services d'entretien fréquents éviteront les bris prématurés et les inconvénients. Faire inspecter le système de chauffage et le brûleur à des intervalles réguliers par un technicien qualifié.

Pour maintenir la fiabilité et la performance optimale de l'unité, effectuer une vérification complète de la combustion après chaque entretien annuel. Ne pas tenter de réparer l'unité ou les contrôles de l'appareil. Appeler un technicien qualifié.

Avant d'appeler pour un service de réparation, vérifier les points suivants:

1. Vérifier le niveau de mazout du réservoir et si le robinet d'arrêt est ouvert ;
2. Vérifier les fusibles et disjoncteur ;
3. Vérifier si l'interrupteur d'alimentation principal de la fournaise est en position "ON" ;
4. Ajuster le thermostat au-dessus de la température ambiante ;
5. Si l'allumage du brûleur ne s'effectue pas, couper l'alimentation électrique et appeler un technicien qualifié.

Pour commander une pièce de remplacement, spécifier le numéro de modèle et le numéro de série de votre appareil.

4.1 NETTOYAGE DE L'ÉCHANGEUR DE CHALEUR

En général, il n'est pas nécessaire de nettoyer l'échangeur de chaleur ou le tuyau à fumée tous les ans, mais il est recommandé de faire vérifier votre unité par un technicien qualifié avant chaque saison de chauffage afin de déterminer si le nettoyage ou le remplacement de certaines composantes est requis.

Si un nettoyage est nécessaire, les étapes suivantes devraient être effectuées:

1. Éteindre (position "OFF") tous les appareils en amont de l'appareil de chauffage central ;
2. Déconnecter le tuyau de raccordement ;
3. Enlever la bride d'évacuation des gaz, située à l'arrière de l'appareil de chauffage central ;
4. Enlever la porte de nettoyage située à l'avant de l'appareil de chauffage central ;
5. Enlever les déflecteurs de l'échangeur ;
6. Déconnecter la ligne de mazout et sortir le brûleur au mazout de l'appareil de chauffage central ;
7. Nettoyer les différentes parties de l'échangeur à l'aide d'une brosse rigide et d'un aspirateur ;
8. Avant le réassemblage, inspecter l'échangeur de chaleur et la chambre de combustion afin de déterminer leurs états ;
9. Après le nettoyage, replacer les déflecteurs, la bride d'évacuation et le brûleur au mazout. Reconnecter le tuyau à fumée et le conduit de mazout ;
10. Réajuster le brûleur pour qu'il fonctionne adéquatement.

4.2 NETTOYAGE DU DISPOSITIF D'ARRÊT ANTI-REFOULEMENT (BVSO)

Pour un fonctionnement continu et sûr, le dispositif d'arrêt doit être inspecté et entretenu chaque année par un technicien qualifié.

1. **Couper l'alimentation électrique à l'unité ;**
2. Dévisser les deux vis qui fixent le couvercle du dispositif d'arrêt ;
3. Enlever le couvercle ;
4. Enlever les deux vis qui maintiennent le boîtier de commande à l'ensemble du tube de transfert de chaleur. En glissant le boîtier de commande dans la bonne direction, le tube de transfert de chaleur se détachera ;
5. Enlever soigneusement toute accumulation de saleté de la surface de l'interrupteur thermique.

AVERTISSEMENT

Ne pas érafler ou égratigner la surface de l'interrupteur thermique. Un interrupteur thermique endommagé doit être remplacé.

6. Nettoyer et enlever toute accumulation de saleté ou obstruction de l'intérieur du tube de transfert de chaleur ;
7. Remonter, verrouiller et fixer le boîtier de commande à l'aide des 2 vis qui avait été enlevées à l'étape 4 ;
8. Remettre en place le couvercle de l'ensemble avec les vis enlevées à l'étape 2 ;
9. Remettre l'alimentation électrique.

4.3 NETTOYAGE DE LA TÊTE DU BRÛLEUR

Une fois par année, retirer l'assemblage de la ligne d'huile et des électrodes du brûleur. Nettoyer la tête de rétention et les électrodes si nécessaire. Nettoyer aussi l'extrémité du tube du brûleur si nécessaire.

4.4 REMPLACEMENT DU GICLEUR

Une fois par année, remplacer le gicleur par celui spécifié à la fiche technique de l'appareil au tableau 7.

4.5 REMPLACEMENT DU FILTRE À L'HUILE

Filtre du réservoir

Remplacer le filtre du réservoir au besoin. Suivre les instructions du fabricant.

Filtre secondaire

Remplacer les cartouches des filtres de 10 microns (ou moins) une fois par année. Suivre les instructions du fabricant.

4.6 REMPLACEMENT DU FILTRE À AIR

Des filtres sales ont une incidence sur l'efficacité de l'appareil de chauffage central et augmentent la consommation de mazout.

Les filtres à air devraient être remplacés ou nettoyés, au minimum, une fois par année. La présence de poils d'animaux, de poussière, etc., peut nécessiter des changements de filtres plus fréquents.

5 FICHE TECHNIQUE DE L'APPAREIL

Modèle: _____ Numéro de série: _____

Date d'installation de la
fournaise: _____

Numéros de
téléphone Jour: _____ Soir: _____

Nom et adresse du technicien de
service: _____

RÉSULTAT DU TEST DE MISE EN MARCHÉ

Gicleur: _____ Pression: _____ lb/po²

Ajustements du brûleur: Bande principale _____
 Bande secondaire _____
 Position de la tête _____

CO₂ : _____ % Indice de fumée: _____ (Bacharach)

Température des gaz à l'évacuation: _____ F

Température ambiante: _____ F

Tirage dans la cheminée : _____ " C.E.

Tirage ou pression au-dessus du
feu : _____ " C.E.

Examiné par: _____

6 DONNÉES TECHNIQUES

Tableau 7: Spécifications techniques

SÉRIE LOWBOY 098	UNITÉS AVEC MOTEUR 1/3 HP 4-VIT.		UNITÉS AVEC MOTEUR 1/2 HP ECM	
TAUX ET PERFORMANCE				
Allure de chauffe (USGPH)*	0.55	0.70	0.55	0.70
Consommation (BTU/h) *	77 000	98 000	77 000	98 000
Puissance de chauffage maximum (BTU/h)*	65 000	81 000	65 000	81 000
Hausse de température de l'air (Degr. F)*	55 - 85 Degr. F		55 - 85 Degr. F	
Pression tuyau fumée avec cheminée (pouce w.c.)	-0.06 à -0.025		-0.06 à -0.025	
Pression dessus feu avec cheminée (pouce w.c.)	-0.035 à +0.010		-0.035 à +0.010	
Pression tuyau fumée, évacuation directe (pouce w.c. - sans vent)	+0.03 à +0.20		+0.03 à +0.20	
Pression dessus feu, évacuation directe (pouce w.c. - sans vent)	+0.05 à +0.15		+0.05 à +0.15	
BRÛLEUR BECKETT; MODÈLE AFG (Cheminée)	AFG70MQSS (Note 1)		AFG70MQSS (Note 1)	
Longueur d'insertion du tube du brûleur (pouces)	1 3/4"		1 3/4"	
Type de tête	2 - Slot tête L2		2 - Slot tête L2	
Gicleur (Delavan)**	0.50 - 60A	0.60 - 60W	0.50 - 60A	0.60 - 60W
Pression de la pompe (PSIG)*	150	140	150	140
Ajustement air / tête de rétention	6/0	10/3	6/0	10/3
AFUE % (À partir du standard CSA B212 et des lois canadiennes)***	86.9%	86.4%	86,9% ‡	86,4% ‡
AFUE % (À partir du standard ASHRAE 103 et des lois américaines)***	85.7%	85.1%	85,7% ‡	85,1% ‡
BRÛLEUR BECKETT; MODÈLE NX (Cheminée ou DV)	NX56LQ (Note 2)		NX56LQ (Note 2)	
Longueur d'insertion du tube du brûleur (pouces)	1 3/4"		1 3/4"	
Type de tête	6 - Slot tête LQ		6 - Slot tête LQ	
Gicleur (Delavan)**	0.50 - 60W	0.60 - 60W	0.50 - 60W	0.60 - 60W
Pression de la pompe (PSIG)*	150	140	150	140
Ajustement air / tête de rétention	3.0	3.5	3.0	3.5
AFUE % (À partir du standard CSA B212 et des lois canadiennes)***	87.9%	86.3%	87,9% ‡	86,3% ‡
AFUE % (À partir du standard ASHRAE 103 et des lois américaines)***	86.9%	85.2%	86,9% ‡	85,2% ‡
BRÛLEUR RIELLO; MODÈLE 40-F3 (Cheminée)	F3 AVEC VOLET D'ENTRÉE D'AIR		F3 AVEC VOLET D'ENTRÉE D'AIR	
Longueur d'insertion du tube du brûleur (pouces)	2 3/4"		2 3/4"	
Gicleur (Delavan)**	0.50 - 70A	0.60 - 70A	0.50 - 70A	0.60 - 70A
Pression de la pompe (PSIG)*	150	140	150	140
Ajustement air de combustion (turbulateur/volet)	0 / 2.0	1 / 3.5	0 / 2.0	1 / 3.5
AFUE % (À partir du standard CSA B212 et des lois canadiennes)***	87.6%	86.3%	87,6% ‡	86,3% ‡
AFUE % (À partir du standard ASHRAE 103 et des lois américaines)***	86.6%	85.2%	86,6% ‡	85,2% ‡
BRÛLEUR RIELLO; MODÈLE 40-BF3 (Évacuation directe DV)	BF3		BF3	
Longueur d'insertion du tube du brûleur (pouces)	2 3/4"		2 3/4"	
Gicleur (Delavan)**	0.50 - 70A	0.60 - 70A	0.50 - 70A	0.60 - 70A
Pression de la pompe (PSIG)*	150	140	150	140
Ajustement air de combustion (turbulateur/volet)	0 / 3.5	1 / 5.25	0 / 3.5	1 / 5.25
AFUE % (À partir du standard CSA B212 et des lois canadiennes)***	87.1%	85.4%	87,1% ‡	85,4% ‡
AFUE % (À partir du standard ASHRAE 103 et des lois américaines)***	86.7%	85.0%	86,7% ‡	85,0% ‡
SYSTÈME ÉLECTRIQUE				
Volts - Hertz - Phase	115 - 60 - 1		115 - 60 - 1	
Consommation (Amp)	12.2		10.3	
Amp. minimum pour grosseur du fil (Amp)	13.7		12.2	
Fusible max. (Amp)	15		15	
Contrôle du transformateur (VA)	40		40	
Courant disponible contrôles externes Chauffage (VA)	40		40	
Climatisation (VA)	30		30	
DONNÉES TECHNIQUES DU VENTILATEUR				
Vitesse du ventilateur à une pression statique de 0.25" W.C. PS	MED-LOW	MED-HIGH	Voir tableau du débit d'air du moteur ECM	
Vitesse du ventilateur à une pression statique de 0.50" W.C. PS	MED-LOW	HIGH		
Moteur (HP) / no. de vitesses	1/3 HP / 4 vitesses		1/2 HP / ECM	
Dimension du ventilateur (dia. x largeur)	10" x 10" (bâti étroit)		10" x 10" (bâti étroit)	
INFORMATION GÉNÉRALE				
Dimension hors tout (larg. x prof. x haut.)	21" x 47" x 34"		21" x 47" x 34"	
Dimension de l'alimentation (larg. x prof.)	20" x 20"		20" x 20"	
Ouverture retour d'air (larg. x prof.)	18" x 20"		18" x 20"	
Dimension du filtre et quantité	20" x 20" x 1" ou 2"		20" x 20" x 1" ou 2"	
Poids à l'expédition (Lbs/Kg)	175 Lbs / 80 Kg		175 Lbs / 80 Kg	
Capacité maximum en climatisation (tonnes) à 0.50" W.C. PS	3.0		3.0	

Note 1: Avec déflecteur de bas régime (low firing baffle) # 3708

Note 2: Avec déflecteur de bas régime (low firing baffle) # 32229

*** AJUSTEMENT DE LA CONSOMMATION ET DE LA PUISSANCE DE CHAUFFAGE**

- La pression de la pompe peut être ajustée pour maintenir la puissance adéquate.
- Monter la pression de la pompe si la température des gaz n'atteint pas 400°F.
- Ajuster la température globale des gaz de combustion entre 400°F et 575°F (330°F et 505°F net app.rox.)

** Gicleur Installé par défaut en caractères gras.

*** Valeur d'AFUE vérifiée après 20 heures de fonctionnement.

‡ =



Tableau 8: Débit d'air (PCM), unité avec moteur 1/3 HP

VITESSE VENTILATEUR	PRESSION STATIQUE EXTERNE AVEC FILTRE À AIR					
	0.2" (P.E.)	0.3" (P.E.)	0.4" (P.E.)	0.5" (P.E.)	0.6" (P.E.)	0.7" (P.E.)
HIGH	1420	1335	1240	1180	1085	1025
MED-HIGH	1275	1230	1170	1095	1045	960
MED-LOW	1015	1000	955	915	860	785
LOW	815	785	775	730	690	635

Tableau 9: Débit d'air, unité avec moteur 1/2 HP ECM

MODE DE CHAUFFAGE AU MAZOUT				
Signal 24 VAC (R) sur W seulement				
SW1- Chauffage Position interrupteurs DIP	Puissance Chauffage (USGPH)	PCM avec interrupteur DIP "SW3-ADJ", position A	PCM avec interrupteur DIP "SW3-ADJ", position B	PCM avec interrupteur DIP "SW3-ADJ", position C
A (1=OFF, 2=OFF)	0.70	1260	1385	1135
B (1=ON, 2=OFF)	0.55	1050	1155	945
C (1=OFF, 2=ON)*	0.55	850	935	765
D (1=ON, 2=ON)*	Même valeur que interrupteur DIP position A			

MODE DE VENTILATION CONTINU				
Signal 24 VAC (R) sur G seulement				
SW2- Climatisation Position interrupteurs DIP	Capacité Climatisation (tonnes)	PCM avec interrupteur DIP "SW3-ADJ", position A	PCM avec interrupteur DIP "SW3-ADJ", position B	PCM avec interrupteur DIP "SW3-ADJ", position C
A (1=OFF, 2=OFF)	3.0	900	1036	765
B (1=ON, 2=OFF)	2.5	750	860	635
C (1=OFF, 2=ON)	2.0	600	690	510
D (1=ON, 2=ON)	1.5	450	515	380

MODE CLIMATISATION OU CHAUFFAGE THERMOPOMPE				
Signal 24 VAC (R) à G, Y/Y2 et O (pour climatisation)				
SW2- Climatisation Position interrupteurs DIP	Capacité Climatisation (tonnes)	PCM avec interrupteur DIP "SW3-ADJ", position A	PCM avec interrupteur DIP "SW3-ADJ", position B	PCM avec interrupteur DIP "SW3-ADJ", position C
A (1=OFF, 2=OFF)	3.0	1200	1320	1080
B (1=ON, 2=OFF)	2.5	1000	1100	900
C (1=OFF, 2=ON)	2.0	800	880	720
D (1=ON, 2=ON)	1.5	600	660	540

Pendant la mode climatisation - déshumidification, sans 24 VAC input à DH, les PCM diminuent de 15%.
Les PCM indiqués sont réduits de 20% si un signal 24 VAC à Y1 est présent. (premier stage en climatisation)

TABLEAU DE DÉLAIS POUR MODE CHAUFFAGE AU MAZOUT				
SW4- DÉLAI Position interrupteurs DIP	Puissance Chauffage (USGPH)	PreRun Délai "On" Niveau PCM - Temps	ShortRun Délai "On" Niveau PCM - Temps	Délai "Off" Niveau PCM - Temps
A (1=OFF, 2=OFF)	0.7	13% - 45 sec.	19% - 30 sec	38% - 3 min.
B (1=ON, 2=OFF)	0.55	13% - 45 sec.	19% - 60 sec	38% - 3 min.
*C (1=OFF, 2=ON)	0.55	13% - 60 sec.	13% - 60 sec	38% - 3 min.
D (1=ON, 2=ON)	All	13% - 30 sec.	100% - 0 sec	100% - 2 min.

"PreRun" et "ShortRun" représentent les périodes de temps que le ventilateur part à très bas PCM pour minimisé la distribution d'air frais dans le système et ensuite monte à vitesse normale.
Délai "Off" est la période de temps requise pour refroidir l'échangeur de chaleur à bas PCM, pour minimisé la distribution d'air froid dans le système.

TABLEAU DE DÉLAIS POUR MODE CLIMATISATION OU CHAUFFAGE THERMOPOMPE				
Pas d'ajustement requis	Capacité climatisation	PreRun Délai "On" Niveau PCM - Temps	ShortRun Délai "On" Niveau PCM - Temps	Délai "Off" Niveau PCM - Temps
-	Tout	Aucun delai	Aucun delai	100% - 90 sec.

* Ajustements alternatifs en mode de chauffage mazout pour une élévation de température supérieure

Tableau 10: Dégagement minimum - matériaux combustibles

EMPLACEMENT	APPLICATION	DÉGAGEMENTS (matériaux combustibles)	ACCÈS RECOMMANDÉ POUR L'ENTRETIEN
CÔTÉS	FOURNAISE	2.54 cm (1")	0.6 m (24")
	PLÉNUM D'ALIMENTATION JUSQU'À 1.8m (6') DE LA FOURNAISE	2.54 cm (1")	
ARRIÈRE	PORTE D'ACCÈS AU VENTILATEUR	10.16 cm (4")	0.6 m (24")
DESSUS	FOURNAISE OU PLÉNUM	5.08 cm (2")	
	HORIZONTALE À LA CONDUITE PREMIERS 1.8m (6')	5.08 cm (2")	
DESSOUS	FOURNAISE (PLANCHER COMBUSTIBLE)	0 cm (0")	
CONDUIT DE RACCORDEMENT	AUTOUR DU CONDUIT DE RACCORDEMENT	22.86 cm (9")	
DEVANT	FOURNAISE	20.32 cm (8")	0.6 m (24")

Figure 6: Dimensions de la fournaise

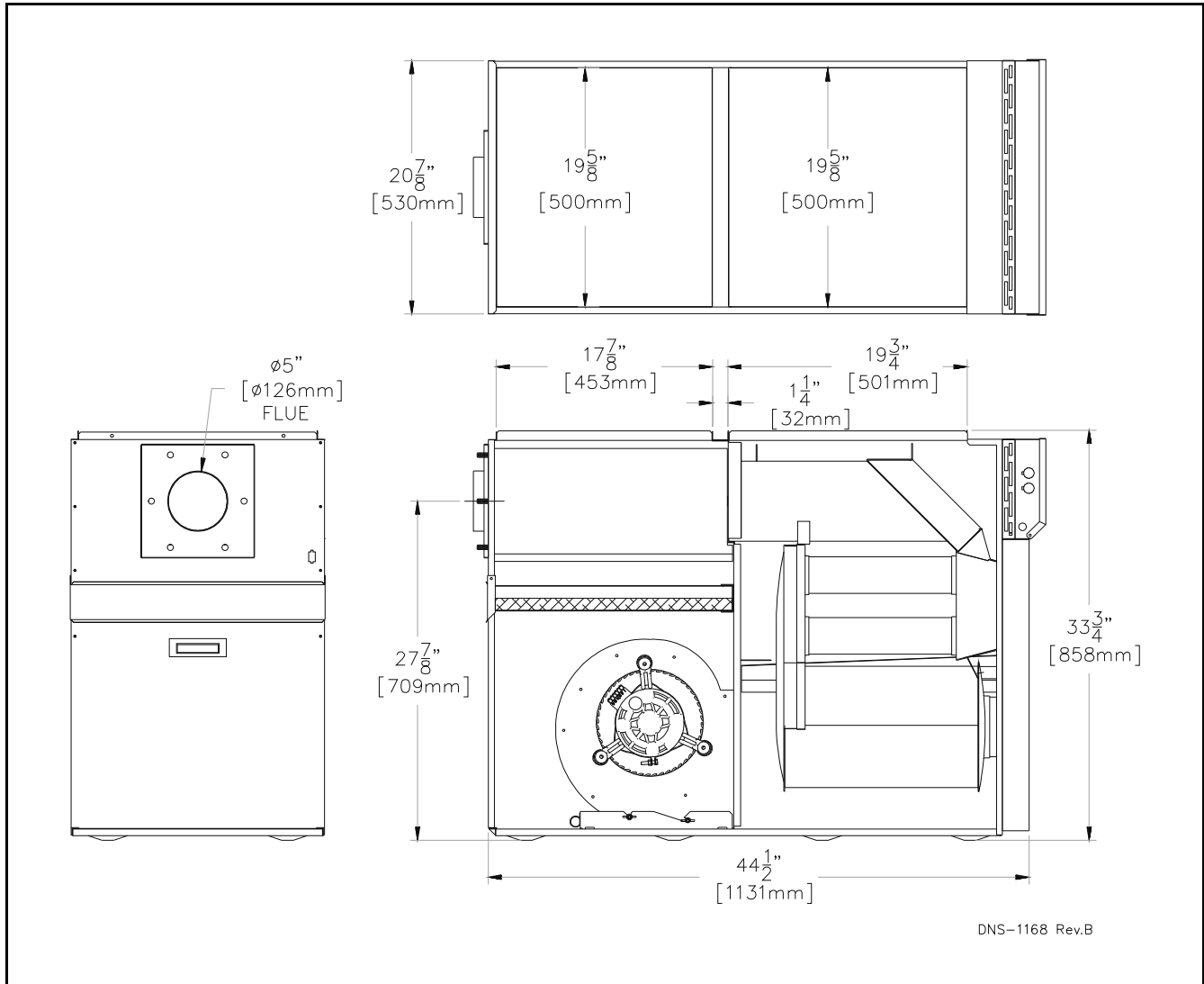

Figure 7: Diagramme électrique - Moteur 4 vitesses (PSC)

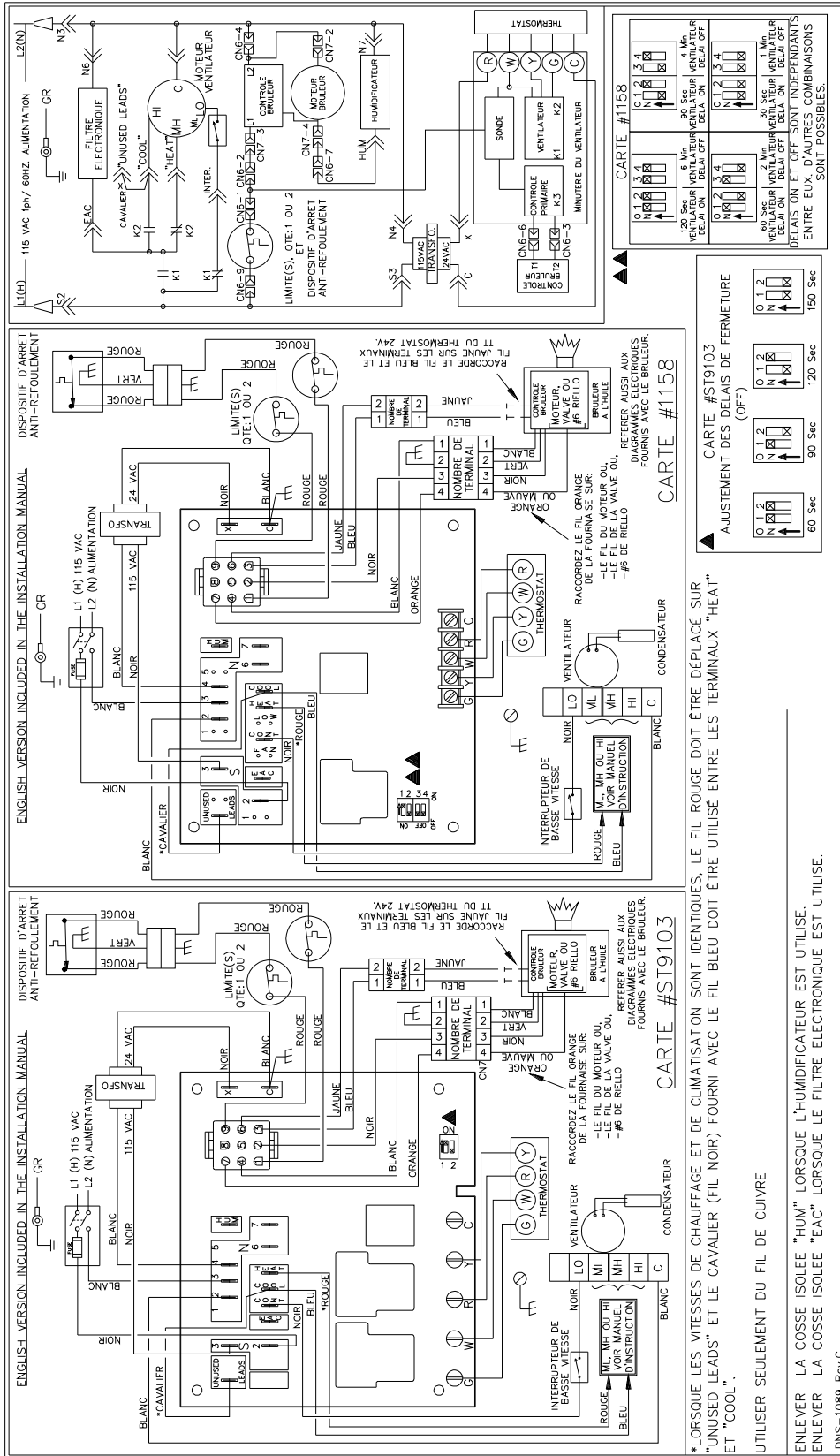
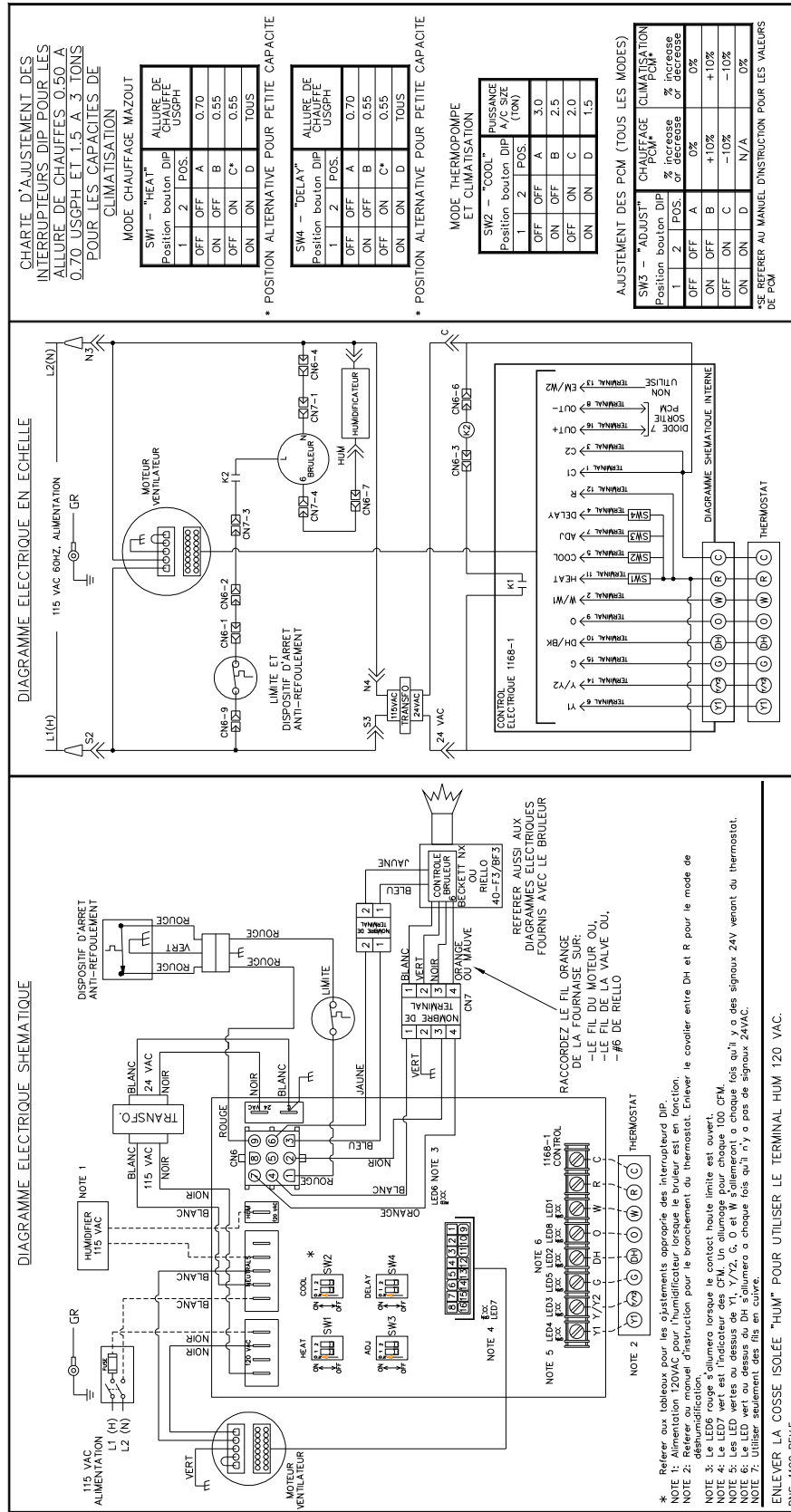

Figure 8: Diagramme électrique - Moteur vitesse variable (ECM)



7 PIÈCES DE REMPLACEMENT

Figure 9: Liste de pièces - Avec moteur 4 vitesses (PSC)



Tableau 11: Liste de pièces - Avec moteur (PSC)

ITEM	No DESS	DESCRIPTION	COMMENTAIRES
1	B03540	ASS ECHANGEUR CHALEUR	Échangeur seul
2	J06L002	JOINT EXTRUDE 1/4 X 1/8 X 25'	
3	B03570	ASS. PLANCHER	
4	B03561	CACHE FIL INT	
5	B03572	ASS SEPARATEUR BAS	Comprend panneau, 3 bandes scellantes et déflecteur
6	B03335-02	KIT ELECTRIQUE BVSO INT.	
7	B03560	DEFLECTEUR ARRIERE	
8	B03559-02	DEFLECTEUR LATERAL	
9	B03571-02	ASS. PANNEAU COTE GAUCHE	Comprend panneau et isolation et déflecteur
10	B03589-02	ISOLATION PANNEAU DE COTE	
11	B03562	SUPPORT FITRE COTE	
12	B03563	SUPPORT FILTRE ARRIERE	
13	Z04F004	FILTRE PAPIER 20 X 20 X 1	
14	B03576	ASS. PORTE VENTILATEUR	Comprend porte, poignées et étiquettes
15	Z99F050	POIGNE ENCASTRE NOIR	
16	B03577	ASS PORTE DE FILTRE ARRIERE	
17	F07O001	ECROU HEXAGONAL A BRIDE 3/8-16NC LAITON	
18	B01697	BRIDE D'EVACUATION 5" DIA.	
19	B01214	GARNITURE, COUVERCLE DE TUYAU A FUMEE	
20	B03578	ASS PANNEAU HAUT ARRIERE	
21	B03593	ASS PIEGE A SON	Comprend piège à son et isolation
22	B03558	DIVISEUR HAUT	
23	B03564	PROTECTEUR SORTIE A FUMEE	
24	B03571-01	ASS. PANNEAU COTE DROIT	Comprend panneau et isolation et déflecteur
25	B03589-01	ISOLATION PANNEAU DE COTE	
26	B03559-01	DEFLECTEUR LATERAL	
27	B03553	ESPACEUR DE BOITE ELECTRIQUE	
28	B03549	BOITE ELECTRIQUE	
29	R02R008	CONTRÔLE HAUTE LIMITE L205-30, 7po.	
30	B03550	COUVERCLE BOITE ELECTRIQUE	Panneau seul
31	B03118-01	KIT ELECTRIQUE BVSO EXT.	
32	B03596	CACHE FIL BRULEUR	
33	Z06G001	DISPOSITIF D'ARRET BVSO-225-A	
34	B03567	DEFLECTEUR	
35	B03587	ASS BRIDE DE NETTOYAGE	
36	B03574	ASS. COUVERCLE DE PROTECTION	
37	F07F011	ECROU HEXAGONAL 3/8-16NC ZINC	
38	Z99F061	OEIL DE REGARD POUR ECHANGEUR	
39	F06F015	RONDELLE ZINC 1 7/16" M20	
40	B03554	CACHE FIL	
41	L04I010	CONNECTEUR PRESSION	
42	B03573	ASS PANNEAU AVANT	Comprend panneau, isolation et garniture de porte
43	B03590	ISOLATION PANNEAU AVANT	
44	L07F003	COMMUT. BASC. SPST	
45	B03555	PROTECTEUR DE THERMO DISK	
46	B03465	KIT ELECTRIQUE (CARTE)	
47	R99G004	CARTE ELECTRONIQUE #1158	
48	L01F009	TRANSFORMATEUR 120-24Volts, 40VA	
49	B01024	SUPPORT DE CONDENSATEUR	
50	L01I001	CONDENSATEUR 5 MF 370V	
51	B01664	KIT ELECTRIQUE	
52	B01888	ASS. SUPPORT DE MOTEUR	Comprend pattes, bande et attaches
53	B01890-01	ASS MOTEUR ET SUPPORT 1/3 HP	Comprend moteur et les pattes
54	B30473	SUPPORT DE VENTILATEUR	
55	B03720-04	ASS VENTILATEUR AVEC ÉTIQUETTE	Bati, aube et étiquette seulement
56	B01405-03	ASS VENTILATEUR DE REMPLACEMENT	Comprend ventilateur, moteur et condensateur
57	B03428	GARNITURE, SORTIE A FUMEE	
58	L01G009	FUSIBLE POUR CARTE DE CONTRÔLE - 3 AMPS	
ACCESSOIRES			
VTK-54 VTK-098 KLAVT0101DET	TERMINAL D'ÉVACUATION 4"		Pour combustion scellée
IFV-410 IFV098-10 KLAFV0101DET	TUYAU D'ÉVACUATION FLEXIBLE ISOLÉ 10 PIEDS		Pour combustion scellée (B02551-09)
IFV-415	TUYAU D'ÉVACUATION FLEXIBLE ISOLÉ 15 PIEDS		
IFV-420 IFV098-20 KLAFV0201DET	TUYAU D'ÉVACUATION FLEXIBLE ISOLÉ 20 PIEDS		Pour combustion scellée (B02551-10)
N01J054	BRÛLEUR BECKETT AFG (GICLEUR 0.50-60A)		
N01J050 KLABR0101BEC	BRÛLEUR BECKETT NX (GICLEUR 0.50-60A)		
N01F054 KLABR0101RLO	BRÛLEUR RIELLO 40-F3 (GICLEUR 0.50-70A)		
N01F055 KLABR201RLO	BRÛLEUR RIELLO 40-BF3 (GICLEUR 0.50-70A)		Pour combustion scellée B50082H

Figure 10: Liste de pièces - Avec moteur vitesse variable (ECM)

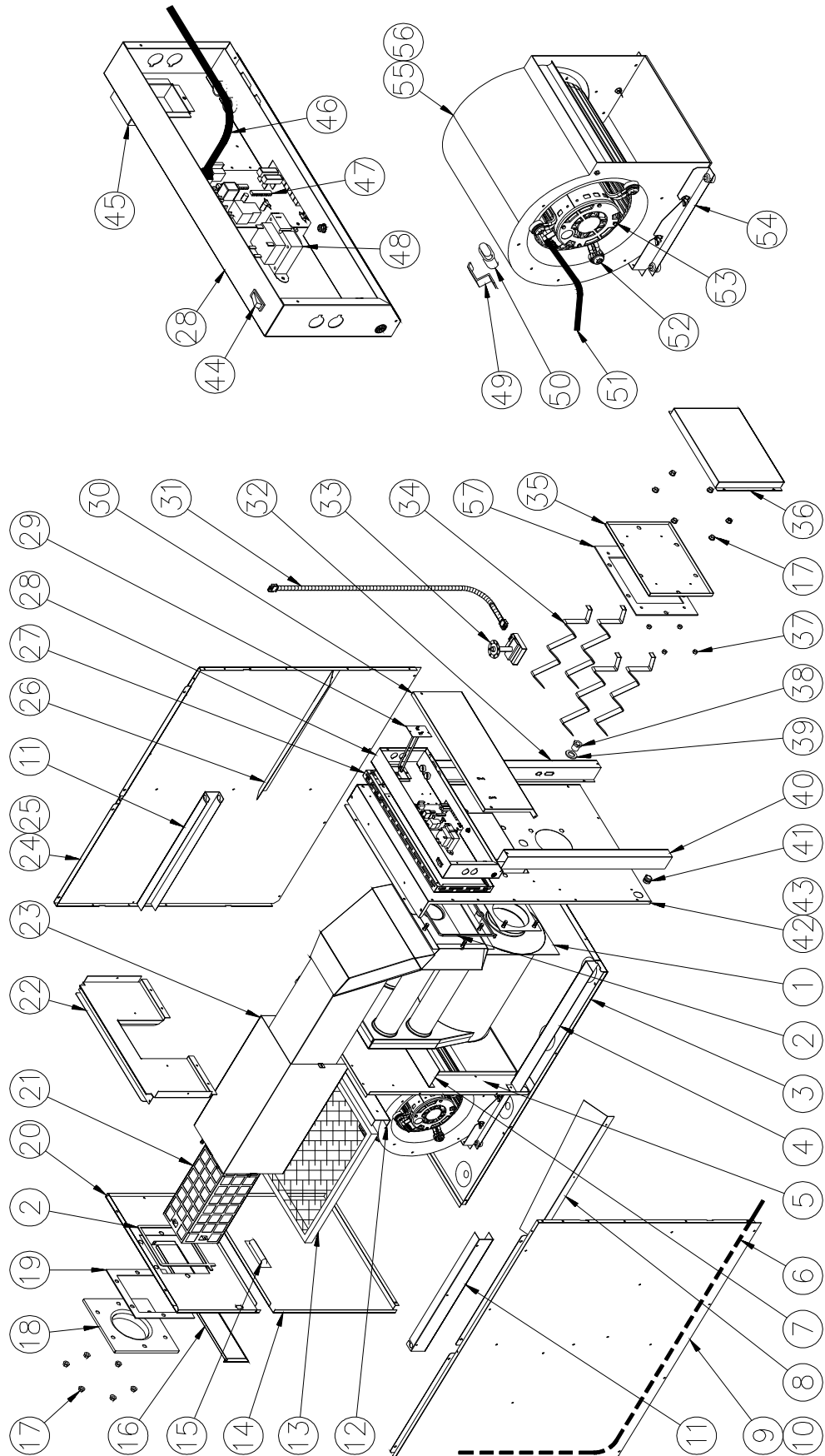
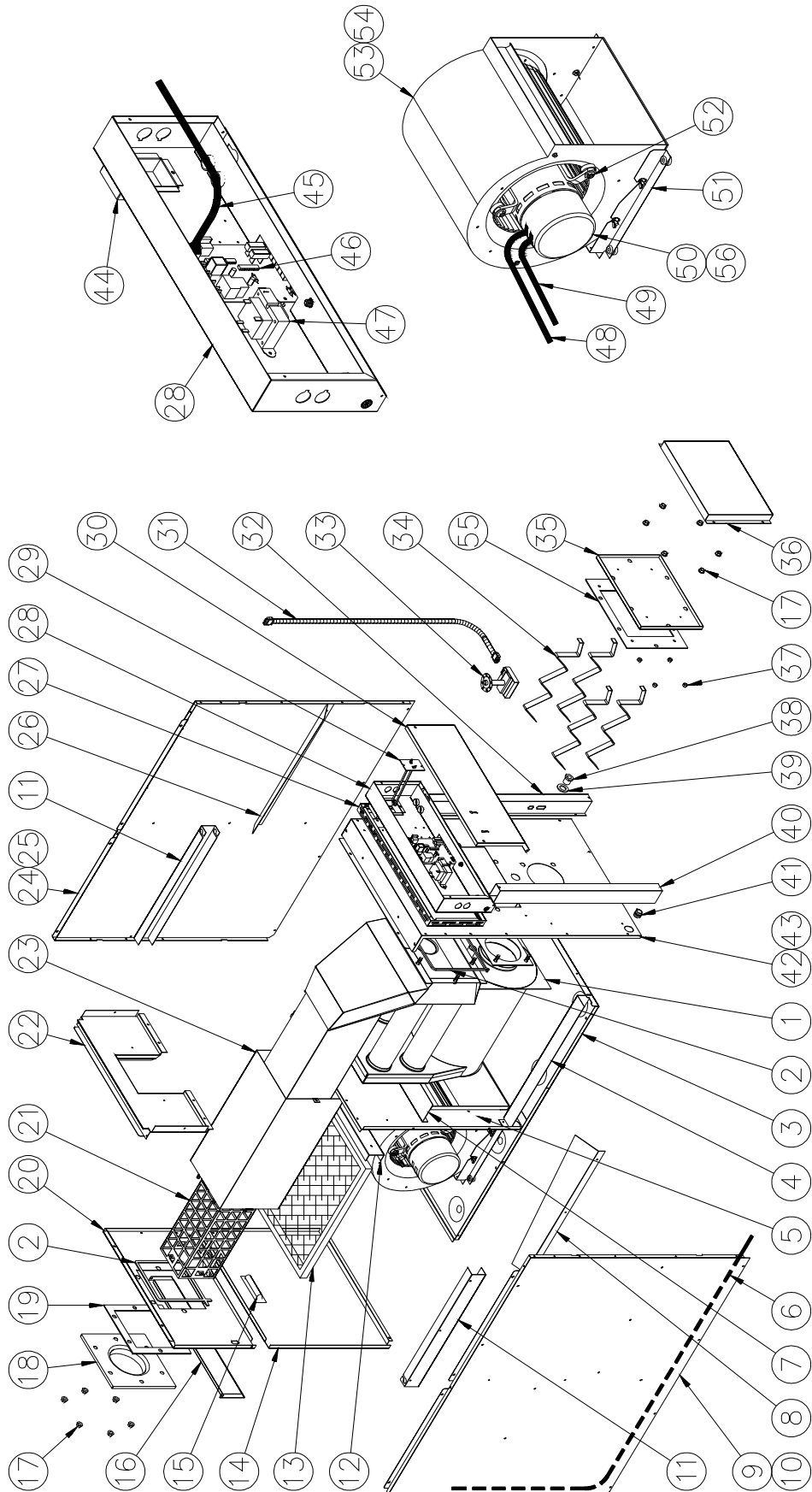

B50083E

Tableau 12: Liste de pièces - Avec moteur vitesse variable (ECM)

ITEM	No DESS	DESCRIPTION	COMMENTAIRES
1	B03540	ASS ECHANGEUR CHALEUR	Échangeur seul
2	J06L002	JOINT EXTRUDE 1/4 X 1/8 X 25'	
3	B03570	ASS. PLANCHER	
4	B03561	CACHE FIL INT	
5	B03572	ASS SEPARATEUR BAS	Comprend panneau, 3 bandes scellantes et déflecteur
6	B03335-02	KIT ELECTRIQUE BVSO INT.	
7	B03560	DEFLECTEUR ARRIERE	
8	B03559-02	DEFLECTEUR LATERAL	
9	B03571-02	ASS. PANNEAU COTE	Comprend panneau et isolation et déflecteur
10	B03589-02	ISOLATION PANNEAU DE COTE	
11	B03562	SUPPORT FITRE COTE	
12	B03563	SUPPORT FILTRE ARRIERE	
13	Z04F004	FILTRE PAPIER 20 X 20 X 1	
14	B03576	ASS. PORTE VENTILATEUR	Comprend porte, poignées et étiquettes
15	Z99F050	POIGNE ENCASTRE NOIR	
16	B03577	ASS PORTE DE FILTRE ARRIERE	
17	F07O001	ECROU HEXAGONAL A BRIDE 3/8-16NC LAITON	
18	B01697	BRIDE D'EVACUATION 5" DIA.	
19	B01214	GARNITURE, COUVERCLE DE TUYAU A FUMEE	
20	B03578	ASS PANNEAU HAUT ARRIERE	
21	B03593	ASS PIEGE A SON	Comprend piège à son et isolation
22	B03558	DIVISEUR HAUT	
23	B03564	PROTECTEUR SORTIE A FUMEE	
24	B03571-01	ASS. PANNEAU COTE	Comprend panneau et isolation et déflecteur
25	B03589-01	ISOLATION PANNEAU DE COTE	
26	B03559-01	DEFLECTEUR LATERAL	
27	B03553	ESPACEUR DE BOITE ELECTRIQUE	
28	B03534	BOITE ELECTRIQUE	
29	R02R008	CONTRÔLE HAUTE LIMITE L205-30, 7 po.	
30	B03550	COUVERCLE BOITE ELECTRIQUE	Panneau seul
31	B03118-01	KIT ELECTRIQUE BVSO EXT.	
32	B03596	CACHE FIL BRULEUR	
33	Z06G001	DISPOSITIF D'ARRET BVSO-225-A	
34	B03567	DEFLECTEUR	
35	B03587	ASS BRIDE DE NETTOYAGE	
36	B03574	ASS. COUVERCLE DE PROTECTION	
37	F07F011	ECROU HEXAGONAL 3/8-16NC ZINC	
38	Z99F061	OEIL DE REGARD POUR ECHANGEUR	
39	F06F015	RONDELLE ZINC 1 7/16" M20	
40	B03554	CACHE FIL	
41	L04I010	CONNECTEUR PRESSION	
42	B03573	ASS PANNEAU AVANT	Comprend panneau, isolation et garniture de porte
43	B03590	ISOLATION PANNEAU AVANT	
44	B03555	PROTECTEUR DE THERMO DISK	
45	B03465	KIT ELECTRIQUE (CARTE)	
46	R99G003	CARTE ELECTRONIQUE #1168	
47	L01F009	TRANSFORMATEUR 120-24Volts, 40VA	
48	B03243-01	KIT ELECTRIQUE VENTILATEUR (5 FILS)	
49	B03242-01	KIT ELECTRONIQUE VENTILATEUR (16 FILS)	
50	B03811-13	MOTEUR ECM EON 1/2 HP	
51	B30473	SUPPORT DE VENTILATEUR	
52	B01888	ASS. SUPPORT DE MOTEUR	Comprend pattes, bande et attaches
53	B03720-04	ASS VENTILATEUR AVEC ÉTIQUETTE	Bati, aube et étiquette seulement
54	B03321-02	ASS VENTILATEUR DE REMPLACEMENT	Comprend ventilateur, moteur et condensateur
55	B03428	GARNITURE, SORTIE A FUMEE	
56	N/A	MODULE MOTEUR 1/2 ECM	
57	L01G009	FUSIBLE POUR CARTE DE CONTRÔLE - 3 AMPS	
ACCESSOIRES			
VTK-54 VTK-098 KLAVT0101DET	TERMINAL D'ÉVACUATION 4"		Pour combustion scellée
IFV-410 IFV098-10 KLAFV0101DET	TUYAU D'ÉVACUATION FLEXIBLE ISOLÉ 10 PIEDS		Pour combustion scellée (B02551-09)
IFV-415	TUYAU D'ÉVACUATION FLEXIBLE ISOLÉ 15 PIEDS		
IFV-420 IFV098-20 KLAFV0201DET	TUYAU D'ÉVACUATION FLEXIBLE ISOLÉ 20 PIEDS		Pour combustion scellée (B02551-10)
N01J054	BRÛLEUR BECKETT AFG (GICLEUR 0.50-60A)		
N01J050 KLABR0101BEC	BRÛLEUR BECKETT NX (GICLEUR 0.50-60A)		
N01F054 KLABR101RLO	BRÛLEUR RIELLO 40-F3 (GICLEUR 0.50-70A)		
N01F055 KLABR201RLO	BRÛLEUR RIELLO 40-BF3 (GICLEUR 0.50-70A)		Pour combustion scellée